

ИНФОРМАЦИОННО-МЕТОДИЧЕСКИЙ ЖУРНАЛ

2023

ГОД ПЕДАГОГА
И НАСТАВНИКА

Воспитательная среда:



М *ЕТОДИЧЕСКИЕ*
П *ЕРСПЕКТИВЫ*

№ 2

МАЙ
2023

УДК 37.02
ББК 74.200.58
С. 100

Печатается по решению Координационного Совета реализации краевой инновационной площадки
«Формирование инновационной воспитательной среды учреждения дополнительного образования
посредством включения обучающихся, их родителей и педагогов в социальное проектирование»

ИНФОРМАЦИОННО- МЕТОДИЧЕСКИЙ ЖУРНАЛ

ВОСПИТАТЕЛЬНАЯ СРЕДА: МЕТОДИЧЕСКИЕ ПЕРСПЕКТИВЫ

Цель издания Журнала – систематизация и популяризация инновационного педагогического опыта в сфере дополнительного образования по вопросам воспитания обучающихся, имеющего теоретическую и практическую значимость. Публикация в журнале – это уникальная возможность распространить свой опыт работы.

Журнал предназначен для педагогических работников системы дополнительного, общего и дошкольного образования.



ГОД
ПЕДАГОГА
И НАСТАВНИКА

ИНФОРМАЦИОННО- МЕТОДИЧЕСКИЙ ЖУРНАЛ

ВОСПИТАТЕЛЬНАЯ СРЕДА: МЕТОДИЧЕСКИЕ ПЕРСПЕКТИВЫ

Редакция журнала

Редактор: Растапша Е.В.

Редакционная коллегия:

Растапша Е.В.—методист МБОУ ДО ДЮЦ г. Ейска МО Ейский район, победитель краевого этапа конкурса профессионального мастерства для работников сферы дополнительного образования «Арктур 2022», призер Всероссийского этапа конкурса профессионального мастерства «Арктур 2022», лауреат краевого конкурса «Лучшие практики обеспечения доступности дополнительного образования детей», призер II степени Всероссийского конкурса «Панорама методических кейсов дополнительного образования художественной и социально-гуманитарной направленностей»

Сеньковец Т.Н.—методист МБОУ ДО ДЮЦ г. Ейска МО Ейский район

Глушкова Е.В.—педагог дополнительного образования МБОУ ДО ДЮЦ г. Ейска МО Ейский район, победитель краевого этапа конкурса профессионального мастерства «Сердце отдаю детям 2022», лауреат Всероссийского этапа конкурс профессионального мастерства «Сердце отдаю детям 2022», член Союза журналистов России

Контактные данные:

Краснодарский край, г. Ейск, ул. Карла Маркса, 47
тел. 8-861-32-2-58-31
тел. 8-918-176-97-82
E-mail: duc@eysk.edu.ru
ducyeisk1938.my1.ru



Президент Российской Федерации Владимир Путин

«В знак высочайшей общественной значимости профессии учителя 2023 год – год 200-летия со дня рождения одного из основателей российской педагогики Константина Дмитриевича Ушинского – будет посвящен в нашей стране педагогам и наставникам. Будет Год учителя, Год педагога. То, какой должна быть современная школа: ее инфраструктура, оснащение, уровень обучения, организация внешкольного образования, кружков, спортивных секций, – все это важно. Здесь важен не только труд учителя, но и участие самих учеников и, безусловно, родителей. Потому что только общие дела могут создать школу, в которой интересно учиться, которая притягательна своими возможностями в раскрытии таланта ребят, в подготовке их ко взрослой жизни»

Заместитель Председателя Правительства Татьяна Голикова

«Задача предстоящего Года педагога и наставника – не только привлечь внимание к этой профессии и воздать должное уважение нашим учителям и наставникам, но и повысить интерес молодежи к педагогике, привлечь в педагогические вузы творческих, способных, активных абитуриентов, которые после окончания вуза придут работать в школы»



Министр просвещения Сергей Кравцов

«Мероприятиями и событиями разной тематики предполагаем охватить все педагогическое сообщество страны – это более миллиона учителей и наставников. Кроме того, в них примут участие учащиеся, их родители – порядка 12 миллионов человек, а в целом планируем вовлечь в разные активности до 80 миллионов наших граждан»

МУНИЦИПАЛЬНОЕ БЮДЖЕТНОЕ ОБРАЗОВАТЕЛЬНОЕ УЧРЕЖДЕНИЕ
ДОПОЛНИТЕЛЬНОГО ОБРАЗОВАНИЯ
ДЕТСКО-ЮНОШЕСКИЙ ЦЕНТР ГОРОДА ЕЙСКА
МУНИЦИПАЛЬНОГО ОБРАЗОВАНИЯ ЕЙСКИЙ РАЙОН

ИНФОРМАЦИОННО- МЕТОДИЧЕСКИЙ ЖУРНАЛ

ВОСПИТАТЕЛЬНАЯ СРЕДА: МЕТОДИЧЕСКИЕ ПЕРСПЕКТИВЫ

География выпуска №2

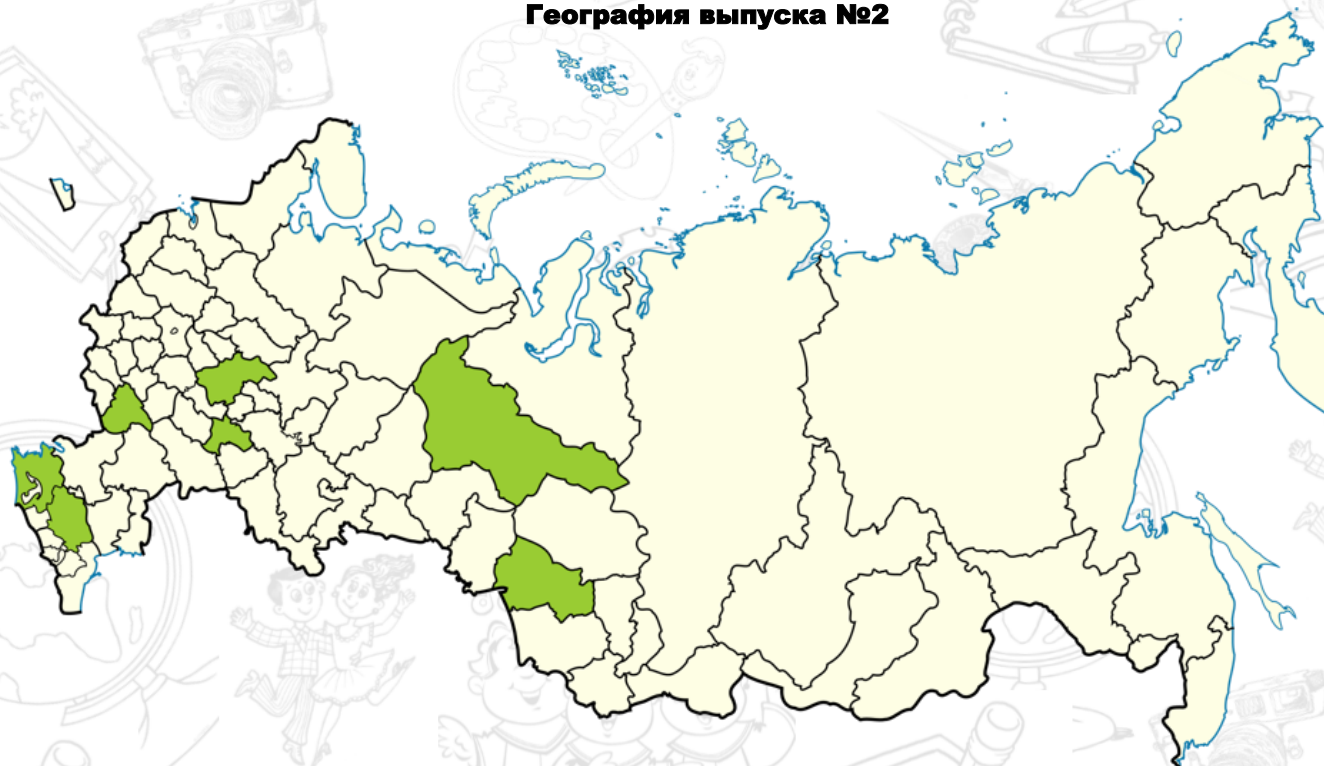

В НОМЕРЕ:

ОТ РЕДАКЦИИ

Год педагога и наставника. Что год грядущий нам готовит? 7

РЕТРОСПЕКТИВА

«Воспитать такого человека, который вошел бы самостоятельной единицей в цифру общества » (К.Д. Ушинский)..... 9

ОТ ПЕРВОГО ЛИЦА

О.А. Куриленко. Театр—архитектор детской души..... 13

И.Л. Морозкина. Педагог дополнительного образования—где учиться мастерству?..... 16

Т.В. Сидорова. Духовно-нравственное воспитание в детском объединении учреждения дополнительного образования..... 17

О.С. Бут. Бережливость начинается с детства..... 20

В.Ю. Панова. Проведение дидактических игр «на липучках» с детьми дошкольного возраста..... 22

А.П. Марфенко. Значение игры для психического развития ребенка 25

М.П. Восканян. Развитие детского творчества и инициативы в процессе обучения игре на детских музыкальных инструментах 27

С.В. Николаева. 4К—компетенции современного человека на стадии профессионального развития..... 30

И.В. Степанюга. Додекаэдр—геометрическое тело из 12 граней..... 31

М.В. Гарифуллина. «Цифровизация дополнительного образования для детей с ОВЗ как актуальный инструмент современного образования..... 33

А.С. Левченко. Применение метода СИНКВЕЙН в развитии речи детей дошкольного возраста..... 35

Т.У. Гапеева. Игры «на липучках» - средство всестороннего развития детей дошкольного возраста..... 37

ВЕКТОР ДВИЖЕНИЯ. ТРАДИЦИИ И НОВАЦИИ

Н.Ю. Лукина. Использование возможности нейросети в практических целях..... 40

Д.Ю. Султанова. Педагогическая инновационная технология «Кубик Блума»..... 43

О.Р. Куркина. Дыхательная гимнастика для детей с нарушением речи..... 46

ОПЫТ РЕГИОНОВ

Е.В. Нефедова.....	50
Т.В. Сидорова.....	52
В.В. Шкляева.....	54
М.В. Кутузова.....	58
Н.М. Авхачева.....	61
В.В. Зыкова.....	64
В.П. Лебедева.....	66
М.Ж. Григорьянц.....	69
И.Л. Морозкина.....	72
Т.Н. Сеньковец.....	75

НАСТАВНИЧЕСТВО КАК ИНВЕСТИЦИИ В БУДУЩЕЕ

А.А. Тайманова. Формирование правовой культуры учащихся через наставничество в форме «обучающийся—обучающийся».....	81
Е.А. Касаткина. Организация системы наставничества в учреждении дополнительного образования детей.....	83
Е.В. Нефедова.....	86
Е.В. Растапша. Учить. Вдохновлять. Развивать.....	88

ДЕТСКИЙ САД: ЛАБИРИНТЫ ДЕТСТВА

Г.П. Кальченко.....	91
Н.Г. Старикова.....	93
В.Н. Волкова.....	95

ГОД ПЕДАГОГА И НАСТАВНИКА...



Елена Рапташа
редактор журнала

ЧТО ГОД ГРЯДУЩИЙ НАМ ГОТОВИТ?

О значимости нашей профессии не знает, разве что, инопланетянин. Мы «сеем разумное, доброе, вечное», воспитываем, профориентируем, развиваем, обучаем. Я вот очень люблю свою профессию. Я люблю детей. Я люблю их чему-то научить. Если мы говорим о дополнительном образовании (а журнал изначально задумывался для работников именно данной сферы), то это на самом деле уникальнейшее явление, которое присуще только Российскому образованию. И поэтому даже сам термин «дополнительное образование» вряд ли сможет самый талантливый переводчик перевести так, чтобы всем всё сразу стало ясно и понятно. Дополнительное образование – это огромная юная сила, это талантливые дети и творческие педагоги, большинство из которых, к стати, пришли из основного образования, так что журнал с самого первого номера получился универсальным.

Наша профессия неизменна с библейских времен, да что там с библейских—со времен первобытного общества: и там тоже были учителя и наставники. Только в нашей профессии есть узкие предметные направления, мы и мир-то воспринимаем через призму своего предмета. Вот как, например, мы влюбляемся? Биологи—озеленяются; математики—становятся двумя слагаемыми одного целого; трудовики—кого-то склеивают; физики—примагничивают; химики—вступают в реакцию; филологи—убалтывают; информатики—приглашают в друзья по сети. Наши родные чада выросли, покинули родителей и создают семью. Дети биологов – отпочковались, вьют гнездо. Дети математиков - вышли за скобки и образовали новое множество. Дети филологов - вышли за околицу, хороводятся и производят потомков. Дети информатиков – создали свой сайт, где ксерокопируются в уменьшенном масштабе.

Говорить о профессии можно бесконечно, как с юмором, так и на серьезные темы, и как же здорово, что о престиже нашего труда думают власть держащие. 2023 год—Год педагога и наставника. Каждый из нас когда-то становится наставником, у каждого наставник был. Этот год, я уверена, действительно повысит престиж нашей с вами профессии, к нам придут молодые специалисты, наши дети будут учиться легко и с радостью. Да. Я в этом уверена!

«ВОСПИТАТЬ ТАКОГО ЧЕЛОВЕКА,
КОТОРЫЙ ВОШЕЛ БЫ
САМОСТОЯТЕЛЬНОЙ ЕДИНИЦЕЙ
В ЦИФРУ ОБЩЕСТВА»



«Ни один наставник не должен забывать, что его главнейшая обязанность состоит в приучении воспитанников к умственному труду и что эта обязанность более важна, нежели передача самого предмета»

К. Ушинский

История наставничества идет из далекого прошлого. Идея наставничества как способа обучения и воспитания взрослых впервые всерьез была реализована в Христианстве. Позже эту роль на себя взяли священники, ставшие «духовными наставниками» прихожан. Первым профессиональным наставником (ментором), давшим имя всем будущим поколениям наставников, был древнегреческий герой Ментор, друг Одиссея, которому тот поручил воспитание своего сына Телемаха на время путешествия в Трою.

Древнегреческий философ Сократ считал главной задачей наставника пробуждение мощных душевных сил подопечного. Наставник, по мнению философа, помогает в самозарождении истины в сознании ученика. Современные наставники уже не просто обучают — они помогают раскрывать потенциал человека, определять его сильные и слабые стороны и указывать направление для развития. И речь не только о классическом образовании. Сегодня наставничество вышло за пределы образовательных учреждений и предприятий. К наставникам все чаще обращаются в индивидуальном порядке, а также на уровне крупных компаний.

Наставничество в современном понимании рассматривается как процесс, в котором происходит обучение новичка профессиональным навыкам. В этом случае наставник ответственен за профессиональный рост сотрудника, его продвижение по карьерной лестнице и овладение необходимыми навыками.

Наставничество — древнейший институт человеческих взаимоотношений. Так, один из синонимов понятия «наставник» — «ментор» — уходит своими корнями в древнегреческую мифологию. Именно так звали старого друга Одиссея, персонажа мифов и поэмы Гомера «Одиссея». Ментор присматривал за сыном героя Телемахом и оберегал его жену Пенелопу от назойливых женихов. В дальнейшей истории имя Ментор стало нарицательным, обозначающим мудрого советчика, способного направить, научить новому, пользующегося всеобщим довери-



Шарль Моне. Телемах и Ментор.
Гравюра с акварелью из книги «Приключения Телемаха». 1774 г.

ем. Философы Платон и Жан-Жак Руссо отмечали, что взаимодействие наставника и ученика представляет собой сложное искусство общения в равном положении. Однако принципы наставничества зародились задолго до развития греческой цивилизации.

Считается, что феномен наставничества появился благодаря групповой деятельности древних людей. Совместное проживание, охота, собирательство были для Homo sapiens условием выживания. Простейшие формы наставничества древнего человека заключались в обучении детей — например, умению отличать съедобные плоды от несъедобных. Наиболее ярким примером наставничества и обучения молодого поколения можно считать обряды инициации. Ритуалы позволяли отделить индивиду от прежней среды (детских лет, домашних забот и даже семьи). Так

закладывались основы для возрастной педагогики. Дополнительную информацию об обучении древних людей можно найти в трудах антрополога Станислава Дробышевского.

Цивилизационное развитие влияло на жизнь людей. Условия постоянно менялись, появлялись новые профессии, для освоения которых требовались особые навыки. Ремесленники брали на попечение молодых людей. Подмастерья помогали создавать продукт и параллельно осваивали ту или иную профессию или ремесло. Однако, как правило, условия были довольно тяжелыми для молодых учеников. И порой бедные родители были вынуждены отдавать своих детей в подмастерья. Подобный сюжет изобразил на своей картине «Свидание» художник В.Е. Маковский.



В.Е. Маковский. Свидание.
1883 г. Государственная Третьяковская галерея

Традиционно роль наставника и духовного учителя высока в религиозной практике. Неспроста

служители церквей, храмов хранили священные знания и передавали их своим ученикам. Наставников, мудрецов не только почитали, но и наделяли их особым социальным статусом.

Во все времена ученые и философы размышляли о роли и задачах наставника, учителя, педагога в воспитательном процессе. Например, чешский педагог и просветитель XVII в. Я.А. Коменский считал, что никто «не может сделать людей нравственными или благочестивыми, кроме нравственного и благочестивого учителя-наставника». По мнению просветителя, личность наставника — основа для профессионального и нравственного воспитания.



Я.А. Коменский

Для российской педагогики проблема наставничества всегда оставалась предметом особого внимания. Например, в XIX в. о

наставничестве размышлял К.Д. Ушинский. Основоположник отече-

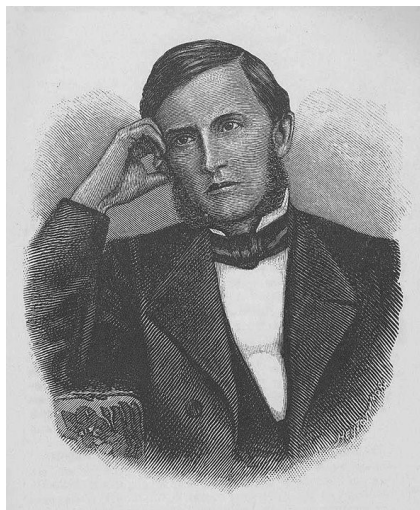

К.Д. Ушинский

ственной педагогики подчеркивал, что существует прямая зависимость профессиональной адаптации личности от уровня педагогического мастерства и знаний наставника. «Дело воспитания состоит именно в том, чтобы воспитать такого человека, который вошел бы самостоятельной единицей в цифру общества», который был бы готов к «самостоятельной жизни в обществе», — писал Ушинский.

Постепенно наставничество перешло и на производственные площадки с целью «передачи передовых методов труда». Одну из первых систем наставничества в производственном обучении предложили в Московском техническом училище инженеры-механики под руководством Д.К. Советкина. Эта система получила признание не только в России, но и на междуна-

родных выставках в Филадельфии, Париже и Вене. Отмечалось, что русское обучение ручному труду превратилось в науку.

Постепенно наставничество перекочевало во все сферы жизни советского общества — на предприятия, государственную службу, в учреждения и вузы. Особую роль наставничество играло в профессиональном и нравственном воспитании молодежи СССР. Так, в 1975 г. наиболее отличившиеся педагоги получили почетные знаки «Наставник молодежи», а в 1981 г. — почетные звания «Заслуженный наставник молодежи РСФСР». В советский период государство понимало, что благодаря наставничеству сотрудники могли быстрее повышать квалификацию, а новички — быстрее влиться в профессиональный коллектив. Советское общество рассматривало наставничество как залог успешной карьеры.

Наставничество в современной России остается актуальным направлением как в сфере образования, так и в профессиональной деятельности. Его рассматривают как эффективный метод кадровой работы, а также как форму корпоративного обучения и профессионального роста персонала. Благодаря мероприятиям Года педагога и наставника мы узнаем много нового о современных методах наставничества и его пользе. А возможно, кто-то из наших авторов в новом году попробует свои силы в этой роли.

**С уважением и благодарностью за сотрудничество,
редактор электронного информационно-методического журнала
«Воспитательная среда: методические перспективы»**

**ПЕДАГОГИЧЕСКОЕ МАСТЕРСТВО МОЖЕТ
БЫТЬ ДОВЕДЕНО ДО БОЛЬШОЙ СТЕПЕНИ
СОВЕРШЕНСТВА, ПОЧТИ ДО СТЕПЕНИ
ТЕХНИКИ**



«Сильным, опытным становится педагог, который умеет анализировать свой труд»

(В.А. Сухомлинский)»



КУРИЛЕНКО ОЛЬГА АНАТОЛЬЕВНА

педагог –организатор Муниципального автономного учреждения дополнительного образования «Центр творчества «Пирамида» муниципального образования Тимашевский район,

победитель регионального конкурса профессионального мастерства работников дополнительного образования «Сердце отдаю детям» в 2023 году

Краснодарский край, Тимашевский район, г. Тимашевск

В этом году мне несказанно повезло познакомиться с уникальнейшим человеком, профессионалом, светлым, открытым, творческим педагогом, человеком с огромнейшей душой и горячим сердцем. Знакомство наше состоялось на краевом конкурсе профессионального мастерства «Сердце отдаю детям» в Краснодаре. Мы были по разные стороны баррикад: она—участник, я—член жюри. У жюри не должно быть предвзятого отношения к конкурсантам, его и не было, но Ольга Анатольевна поразила сразу своим обаянием, харизмой. Её любовь к делу, которым она занимается, энергетика, заполнили сразу всю аудиторию. С первого слова было понятно, кто из конкурсантов в лидерах (и это по итогам лишь двух конкурсных испытаний).

Ольга Анатольевна, Вашим подопечным очень повезло, что Вы у них есть!

С преогромным уважением и благодарностью Е.В. Растапша

ТЕАТР - АРХИТЕКТОР ДЕТСКОЙ ДУШИ

Мое знакомство с будущей профессией началось в раннем детстве. Я очень любила слушать и смотреть сказки. Тогда я подружилась с Маленьким принцем, Коньком-Горбунком, Царевной-лягушкой, Емелей, Серой шейкой и Гадким Утенком. Последние два образа особенно запомнились. Они вызывали во мне многие про-



ло многообразней, краски жизни ярче. Пришло понимание, что значит «наставник» и «свой путь». Я жадно ловила каждое слово педагога, стремилась выполнять все её задания и участвовала во всех постановках, концертах. Я хотела быть похожей на неё. Она и все в ней мне, безусловно, нравилось. Она была личностью, увлеченной своим делом, заразной, ироничной, доброжелательной. ... Так определился мой дальнейший жизненный путь.

...Окончив школу, потом с отличием Красноярское училище культуры, через восемь лет я продол-



нимала за реальные события, верила в них и верила, что в жизни происходят чудеса. Наивные, искренние детские впечатления навсегда остались в моем сердце и вырастили желание творить чудеса.

В средних и старших классах моим большим увлечением стал театральный коллектив. Здесь со мной стали происходить чудесные изменения. Я поняла, что способность творить делает человека счастливым. В полной мере я ощутила на себе волшебную силу искусства: раскрылись творческие способности, восприятие мира ста-



зительные переживания: нежность, сострадание, огромное желание им помочь, спасти, надеясь на чудо. В детском восприятии нет четкой границы между вымыслом и реальностью. Все сказочные события и аллегории я - ребенок при-



жила обучение в Краснодарском Государственном Университете культуры и искусств на факультете театральная режиссура и успешно окончила его.

Более 20 лет я занимаюсь с детьми в театральной студии и мечтаю, чтобы каждый студиец смог построить храм искусства в собственной душе! Наши сценические работы «Синяя птица» Метерлинк, «Цветные сны» М. Трэвэлс «Мэри Попинс, до свиданья», «Снегурушка» М. Бартнев, «Против кого дружим», «Красная шапочка и трое волчат», «День Ангела» С. Киров и мн. другие раскрывали лучшие качества в героях: милосердие, взаимопомощь, доброжелательность, сострадание и



прорастали в юных артистах – исполнителях.

Театр, на самом деле, друг, воспитатель и зеркало жизни общества. Друг, потому что каждый в нем находит себя, воспитатель, потому что не терпит лжи и фальши, зеркало времени и общества, потому что отражает человеческие взаимоотношения и нравственные ценности. Почему мы смотримся в зеркало? Каких мы хотим себя уви-

деть в нем? В приличном виде, больше хороших, чем плохих! Поэтому и в театр нам хочется, чтобы увидеть что-то хорошее! Театр не учит, он оставляет впечатление. И если хотя бы в одном человеке после спектакля прорастет что-то доброе, значит, актеры трудились не зря!

С 2002 года наше творчество наполнилось новыми красками. Началось сотрудничество с воскресной школой при храме Вознесения Господня г. Тимашевска, где настоятелем был и является по сегодняшний день протоиерей Виктор (Савенко). Интеллигентный, образованный и творческий человек, равнодушный к трепетным движениям души. Начался новый период в творчестве. Сценические подмостки становятся площадкой утверждения духовно-нравственных ценностей.

Всем нам знакомо выражение



духовно-нравственные ценности... Привычное для нашего слуха, да и для речи словосочетание, не правда ли? Что же такое духовно-нравственные ценности?

«Духовность-это свойство души человека, состоящее в преобладании духовных, нравственных и интеллектуальных интересов над материальными»(словарь Ожегова).

Духовность-это не религиозность, не обладание какими-либо магическими способностями, это устремление человека к высшим ценностям жизни и смыслу, намерение человека строить свои отношения с окружающим миром на основе добра, истины, красоты, строить свою жизнь на основе гармонии с окружающим миром. Одним из сильнейших источников духовности является совесть, а проявлением - любовь.

Русское слово «нравственность» этимологически восходит к слову «нрав»-характер. Что подразумевается под словом нрав? (Впервые появилось в 18 веке, стало упо-



требляться как синоним морали и этики.) Нрав-ствен-ность-набор определенных качеств (добродетелей) человека, принимаемых, как правило, обязательных, здесь же и ответственность за свои поступки.

«Нравственность-это внутренняя установка индивида действовать согласно своей совести и свободной воли.» (Википедия).

Родившийся ребенок обладает нравственностью? В полной мере нет. Но нрав у него есть, воля есть и совесть есть. Почему? Потому что это дано ему от природы.

Поскольку, как следует из определения, нравственность основана на свободной воле, постольку нравственным может быть только свободное существо. Нравственность – это способность человека думать (чистые помыслы), чувствовать и действовать в соответствии со своим духовным началом(по совести и по любви). Итак, подведем итог: **духовно-нравственные ценности - это установки личности, побуждающие его жить по совести и по любви, иметь чистые помыслы и стремиться становить-**



ся лучше. Зададимся вопросом «Для чего нужны духовно-нравственные ценности?», «Зачем стремиться к нравственным ценностям?», «Почему человек должен соблюдать нормы нравственности?» *Цель, ради которой человек следует духовно-нравственным принципам, состоит в том, чтобы следовать им.* Это не тавтология. Просто следование нравственным принципам - это самоцель, т.е. высшая, финальная цель и нет никаких других целей, которые хотелось бы достичь, следуя нравственным принципам. Они не являются средством достижения какой-либо вне их лежащей цели. Нравственность учит не тому, как стать счастливым, а тому, как быть достойным счастья! Все доброе и прекрасное создается Любовью, Утверждением, Созиданием.

Ошибочно думать, что нравственность меняется как мода: десять лет одна нравственность, потом другая. Нравственность - понятие постоянное.

В современном обществе, ориентированном прежде, прежде всего,

на потребление, мы видим как обесценивается духовность, высокие смыслы теряются, они как бы размываются, зачастую просто мешают «нормально» жить человеку с психологией потребителя.

Мы смотримся в кривое зеркало жизни, происходит подмена: то, что вредно становится полезным, то, что полезно переходит в разряд вредного.

В театре же то, что происходит на сцене – происходит лишь раз. Даже самые выдающиеся актёры на сцене не смогут в точности повторить то же действие, которое он совершил, к примеру, десять дней назад. Именно эта уникальность и неповторимость привлекает нас в театре. Рождение спектакля как рождение новой жизни. Постановка спектакля является яркой, эмоциональной деятельностью. Вот здесь и объясняю ребёнку, что такое хорошо и что такое плохо. Пусть сыграет отрицательного персонажа, который постепенно меняется, по ходу сюжета открывает свои хорошие качества. Все увидят, что жизнь состоит из перемен к лучшему! В подростко-

вом возрасте дети ищут себя. Театр дает ответ на вопрос «Что такое человек?» Юные исполнители ищут человека в героях пьесы и ищут героя внутри себя. И благодаря этому, люди и остаются людьми.

Много лет мы являемся участниками Московского фестиваля театральных коллективов воскресных школ и православных объединений «Сретение». Невозможно передать всю гамму переживаний ДУШИ, которую вызывает фестиваль! Мы окунаемся в удивительную творческую атмосферу, испытываем радость встречи с единомышленниками, счастье общаться с талантливыми детьми, ни с чем несравнима ценность анализа спектаклей профессионального жюри. Особенно отрадно, что театр увлекает такое огромное количество детей, театр остаётся популярным видом творчества. Театр жив, а значит, строится храм детской души!





ИРИНА ЛЕОНИДОВНА МОРОЗКИНА

**педагог дополнительного образования
муниципального бюджетного образовательного
учреждения дополнительного образования
эколого-биологический центр города Ейска
муниципального образования Ейский район**

**лауреат второй степени регионального конкурса
профессионального мастерства работников
дополнительного образования Сердце отдаю детям» в
2023 году**

Краснодарский край, г. Ейск

**ПЕДАГОГ ДОПОЛНИТЕЛЬНОГО ОБРАЗОВАНИЯ—
ГДЕ УЧИТЬСЯ МАСТЕРСТВУ?**

Вопрос об обучению мастерству—злободневный, и ответы на него у всех будут разные. Я же могу ответить словами Маленького Принца, потому что Экзюпери вложил в уста этого маленького литературного героя необъятную мудрость жизненного, духовного наставника.

Дополнительное образование является таким педагогическим феноменом, который, с одной стороны, имеет многолетнюю историю, а с другой находится в постоянной турбулентности преобразований и инноваций. Однозначно только то, что дополнительное образование нацелено на детство. Дети — это наши путеводители, наши маяки, наши светильники, а «...светильники надо беречь: порыв ветра может их погасить».

На сегодняшний день существует масса курсов повышения квалификации, профессиональной переподготовки, курсов специализации по нашей профессии, но мастерству невозможно научиться, его можно развивать, вырабатывать, совершенствовать; мастер-

ство — это то, чего можно и нужно добиваться, по словам Антона Макаренко. Совершенствование мастерства — это непрерывный творческий поиск: «Совершенство достигается не тогда, когда уже нечего прибавить, а когда уже ничего нельзя отнять», — так говорил Маленький Принц: опыт отнять нельзя, мастерство можно только приумножать.

Где учиться мастерству? Опыт великих педагогов... Еще Лев Толстой призывал педагогов освещать в печати свой опыт и тем самым вносить вклад в развитие педагогической науки. Изучение опыта — вот ключ от будущего педагога — мастера, ключ — с правом передачи; выбор наставника — вот путь к совершенству.

Мы должны учиться у природы и жизни — они и есть великие воспитатели, как отметил педагог и наставник Константин Ушинский.

Мы должны непрерывно учиться друг у друга посредством профессиональных встреч — это дает обмен опытом; мы учимся участием в конкурсах — это дает старт новым поискам и совершен-

ствованию мастерства.

Мы должны учиться у детей их умению любить просто так, интуиции, естественности и простоте:

*необходимо включать детей в процесс совершенствования нашего педагогического мастерства: приглашать на семинары по обмену опытом и предлагать высказать свое мнение — это даст уверенность в правильности выбора методик и приемов обучения и воспитания;

*нужно создать креативное детское жюри конкурсов профессионального мастерства — это даст толчок к дальнейшему развитию педагогов, нацеленному на интересы детей: «Ведь все взрослые сначала были детьми, только мало кто из них об этом помнит» — так сказал Маленький Принц, и он был прав.

У каждого мастера — собственный почерк, которым он вписывает в историю дополнительного образования свой опыт, и опыт этот должен быть основан на жизни, природе и детях, которых мы обучаем для нашего же будущего, для будущего нашей страны.



ТАТЬЯНА ВАЛЕРЬЕВНА СИДОРОВА

**педагог дополнительного образования
муниципального бюджетного образовательного
учреждения дополнительного образования
дом детского творчества с. Сосновское,**

Нижегородская область

ДУХОВНО-НРАВСТВЕННОЕ ВОСПИТАНИЕ УЧАЩИХСЯ В ТВОРЧЕСКОМ ОБЪЕДИНЕНИИ УЧРЕЖДЕНИЯ ДОПОЛНИТЕЛЬНОГО ОБРАЗОВАНИЯ

Духовно-нравственное воспитание учащихся сегодня является первостепенной задачей современной образовательной системы и представляет собой важный компонент социального заказа для образования. Под духовно-нравственным воспитанием понимается передача детям тех знаний, которые формируют их нравственность на основе традиционной для Отечества духовности, формирование опыта поведения и жизнедеятельности на базе духовно-нравственных ценностей, выработанных христианской культурой в течение двух тысячелетий.

Проблема духовно-нравственного развития и воспитания детей была актуальна всегда. Особенно сейчас, когда все чаще можно встретить жестокость и насилие, проблема нравственного воспитания становится все более актуальной. Борьба с этим нехорошим воздействием необходимо всем, особенно тем, кто имеет возможность оказывать непосредственное воздействие на подрастающее поколение: педагогам, психологам, воспитателям. Нравственные нормы общественной жизни должны найти свое воплощение в опыте растущего человека уже с ранних лет.

Воспитание духовных и нравственных чувств, доброжелательности, отзывчивости, понимания и сопереживания чувствам других людей необходимо для положительной адаптации учащегося к новым условиям жизнедеятельности; включения в новый для

него коллектив и ситуации сотрудничества с одноклассниками и взрослыми для продуктивного освоения новых видов деятельности.

Педагогический смысл работы по нравственному становлению личности школьника состоит в том, чтобы помогать ему продвигаться от элементарных навыков поведения к более высокому уровню, где требуется самостоятельность принятия решения и нравственный выбор. Успешность данного вида деятельности в формировании нравственных качеств школьника зависит от грамотности педагога, разнообразии применяемых им методов и эмоциональном отклике детей.

Чтобы увидеть ребенка в процессе образования, его надо открыть, повернуть к себе, включить в деятельность. Человек включается в любую деятельность только тогда, когда это нужно именно ему, когда у него имеются определенные мотивы для ее выполнения.

Для формирования у учащихся духовно-нравственных ценностей мы с детьми посетили храм в с. Сурулово, где познакомились с историей храма, поговорили с интересными людьми. Также мы с ребятами провели исследовательскую работу по сбору материала о Церкви в честь Владимирской иконы Божией Матери, расположенной в с. Сурулово. Продуктом нашей деятельности стала исследовательская работа «Храм в моей душе».

Учащиеся объединения «Авиамоделист» МБОУ ДО «Дом детского творчества» Макаров Артем и Андронов Матвей выступили с исследовательской работой в номинации «Храмы и монастыри Нижегородской митрополии. Мой родной храм» на ежегодных Сретенских чтениях, где заняли 3 место.

Каждый год в Сосновском проходят традиционные епархиальные детско-юношеские Сретенские чтения, посвященные большому православному празднику Сретение Господня, отмечаемому в феврале. По обыкновению, в сопровождении педагогов приезжают дети и подростки из разных районов, городов и сел: Выксы, Вознесенска, Павлова, Тумботина, Кулебак, Ворсмы, Варежа, Держинска, Абабкова, Горбатова и других.

Среди участников обычно выступают воспитанники поселковой воскресной школы, Дома детского творчества, САПТехникума. По доброй традиции участников чтений гостеприимно принимает Сосновский техникум.

Разделившись на четыре возрастные группы, в разных аудиториях дети защищают свои исследовательские работы перед жюри. Школьники и студенты размышляют о нравственных ценностях: добре и зле, о дружбе и советности, покаянии и прощении, о святых в сосновской земли, нижегородских новомучениках, воспитании детей в царской семье, взаимоотношениях со сверстниками.

Ребята провели исследовательскую деятельность и рассказали о Церкви в честь Владимирской иконы Божией Матери, расположенной в с. Сурулово. Она построена в 1732 году усилиями прихожан и господ. Церковь входила в состав IV благочиннического округа Горбатовского уезда. Ближайшие церкви располагались в Сосновском, Баранове, Созонове и Новинках.

До конца XV века территория Сосновского района была покрыта лесами и практически не заселена людьми. В густых лесах находили себе пристанище только беглые люди, преследуемые по Судебнику 1497 года, которые не могли открыто основывать поселения.

Во второй половине XVI века в низовьях Оки и в Поволжье начинается усиленное освоение новых земель и в то же время закладываются села и деревни нынешнего Сосновского района. Изучив интернет документы, мы узнали, что первое письменное упоминание о селе относится к 1901 году.

«Разрушенные храмы похожи на наши души, и нельзя возродить духовность, не восстановив поруганные святыни» (Архиепископ Великого Новгорода и Старорусский Лев). Среди живописных уголков России есть много мест дорогих и близких сердцу русского человека, и каждое из них имеет свою историю, свои духовные истоки. Именно к одному из таких мест можно отнести разрушенный храм в селе Сурулово.

Почему же храм носит имя Владимирской иконы Божией Матери? Что же это за событие в православной церкви?

Владимирская икона Божией Матери – это одна из самых значимых святынь нашего народа. Ее почитают не только глубоко верующие христиане, но и люди, не слишком склонные к религиозности.

В лихую годину у Божией Матери ищут заступничества даже многие экс-агностики и атеисты. И это закономерно: на протяжении почти тысячелетия эта икона выступала защитницей всея Руси.

Недаром один из самых значимых христианских праздников, Сретение Владимирской Богоматери, обязан своим появлением именно ей.

Поначалу храм в Сурулово

возвели деревянный: он упоминается еще в начале восемнадцатого века. В 1909 году построили и освятили каменный храм.

Со временем деревянное здание обветшало и в 1866 году епископу Нижегородскому и Арзамаскому Нектарию было направлено прошение, в котором прихожане ходатайствуют о строительстве новой каменной церкви. Чтобы избежать лишения церковных служб, верующие просят возвести храм на новом месте, в 4-х саженных от прежней. Однако по разным причинам строительство откладывалось, и новая церковь была заложена лишь 1 июля 1901 года. Возведение храма с колокольной продолжалось 8 лет и окончательно завершилось в 1909 году.

С 2013 года началось постепенное восстановление храма. Жители села оказывали всяческую помощь в возрождении святыни.

Взрослые и дети выносили мусор и кирпичи, отмывали стены. Был проведен сбор средств среди населения села. Люди с пониманием откликнулись. На собранные средства восстановили центральную часть церкви. Начались регулярные богослужения.

Работы по благоустройству храма продолжают и сейчас. Проведено газовое отопление. Теперь в храме всегда тепло и уютно. Закончена покраска здания снаружи, территория вокруг церкви выложена красивой плиткой, вокруг церкви посажены кусты роз и туи.

Но настоящим событием стало освещение и подъем колоколов в 2016 году. Звон их слышен теперь далеко за пределами села.

Восстановление храмов по России - это первый этап в восстановлении православных традиций. Но без духовного выздоровления общества, без осознания людьми важности Церкви в жизни русского народа невозможно говорить о полноценном возрождении духовности общества. Чтобы узнать о том, знают ли дети историю своего храма, а так же выявить отношение к значению церкви для жителей, были проведены анкетные опросы учащихся объединения дополнительного образования «Авиамоделист».

Анкетирование было

направлено на изучение общественного мнения по следующим направлениям:

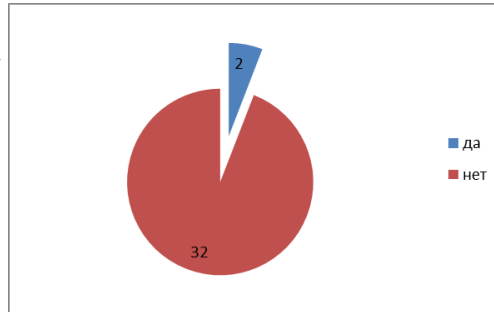

выявить знание истории храма в с.Сурулово;

выявить желание учащихся больше узнать об истории нашей церкви;

выявить, оказывает ли влияние на жителей храм в нашем се-

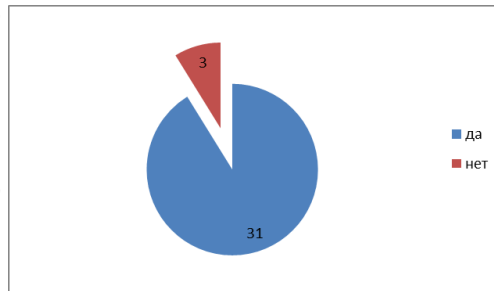

ле.

Результаты исследования и их анализ.

В ходе исследования было опрошено 34 учащихся.

При проведении опроса выяснилось, что около 99% опрошенных учеников не знают историю храма в с. Сурулово.

Вопрос 1: Знаете ли вы историю нашего храма? Ответов да-2, нет-32.

Вопрос 2: Хотели ли вы узнать больше о храме Владимирской иконы Божией Матери, если бы такая информация была в доступной форме? Ответов да-31, нет -3.

Так же выяснилось, что 91% опрошенных учащихся хотели бы подробнее узнать историю о

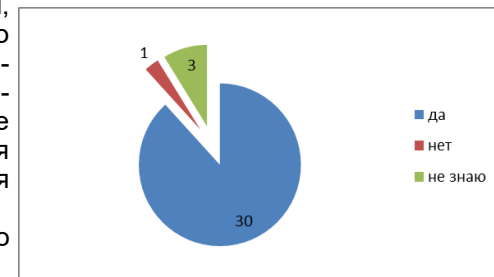

храме Владимирской иконы Божией Матери. В результате был выявлен интерес, со стороны учеников, к теме моей исследовательской работы и была выявлена ее практическая значимость.

Вопрос 3: Как вы считаете, когда люди ходят в церковь, они становятся более добрыми и вос-

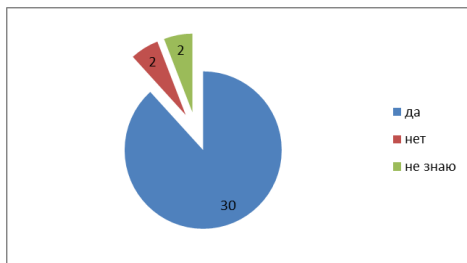

питанными? Ответы да-30, нет-1, не знаю-3.

По результатам третьего вопроса мною установлено, что 91% учащихся считают, что когда люди посещают храм, то они изменяются к лучшему, становятся добрыми и воспитанными. Значит, церковь воспитывает хороших и достойных людей.

Вопрос 4: Оказывает ли храм какое - либо действие (нравственное, духовное, воспитательное) на жителей села? Ответы да-30, нет -2, не знаю- 2.

На вопрос о нравственном, духовном, воспитательном влиянии храма на жителей с.Сурулово 88% опрошенных уверены в этом влиянии, 6% не знают и 6% думают, что

нет. Большинство отметило большую роль храма для жителей нашего села. Таким образом, мы можем отметить, что современное общество осознаёт значение и важность Церкви в истории нашего села, и значит, государства. Возможно, если большее количество людей будет посещать храм, то жители села станут более нравственными и духовными.

Без прошлого нет будущего. Изучив множество источников, мы пришли к выводу, что для возрождения духовности подрастающего поколения необходимо, чтобы дети лучше знали историю своего народа. Уважение к памятникам старины, бережное отношение к вере своих предков – одна из сторон нравственной характеристики человека. Она позволяет молодому поколению ощущать себя наследниками прошлого и сознавать свою ответственность перед будущим.

В заключение хочется высказать мысль: школа - это главная дорога в жизнь. Печально, что со школьной скамьи историю некоторые люди понимают как описание войн, драк за власть. Тогда как история должна быть священной, способной учить людей. Не все страницы истории моего храма еще хорошо изучены. Хочется продолжить работу по исследованию документальных данных, краеведческих материалов, воспоминаний современников.

Изучив документы и лите-

ратуру, мы стали лучше ориентироваться в духовном наследии малой родины.

Приходя в храм, мы учимся добру, милосердию, состраданию, сочувствию, справедливости и чести. И все эти качества нужно беречь в себе. Как огонек от свечи отдавать тепло тому, кто в этом нуждается, а своими делами помогать людям. И тогда мы сможем сберечь храм в своей душе.

Литература

1. *Архивные материалы Храма Владимирской иконы Божией Матери*

2. *Православие. Полная энциклопедия. Санкт – Петербург Издательская группа «Весь» 2007г.*

3. *Православный словарь не-офита Санкт – Петербург «Амфора» 2004г.*

4. *Постановка голоса. Школа маэстро Рафаэля Сирикна*

5. *Русское православие: вехи истории.— М., 1989.*

6. *Родословная Ивана Федоровича Гришаева. Часть восьмая: храмы и благочиния по Горбатовскому уезду на 1904 год.*

7. *Традиции и обычаи Российской глубинки в советское послевоенное время*

8. *Фильм «Освящение храма»*

9. *Фильм «Веруем»*





ОЛЕСЯ СЕРГЕЕВНА БУТ

**старший воспитатель
первой квалификационной категории
муниципального бюджетного
дошкольного образовательного учреждения
детский сад комбинированного вида №17
с. Воронцовка муниципального образования
Ейский район**

Краснодарский край

БЕРЕЖЛИВОСТЬ НАЧИНАЕТСЯ С ДЕТСТВА

Бережное использование, бережливое отношение, рациональное применение – все эти словосочетания давно на слуху. Ресурс нашей планеты не бесконечен, как и ресурс человеческих возможностей. Пора задуматься над тем, как мы можем не в ущерб жизнедеятельности, не теряя производительности и получая высокие показатели на выходе обеспечить человеку возможность сохранения здоровья, сформировать у него необходимые знания и навыки, научить использовать их в повседневной жизни. Конечно, начинать нужно с малого, с корней. И детский сад, как один из первоисточников знаний и умений человека должен принимать в этом про-



цессе непосредственное участие. В 2022 году педагоги, воспитанники и родители МБДОУ ДСКВ № 17 с.Воронцовка МО Ейский район активно включились в проект «Бережливая Кубань».

Внедрение «бережливых технологий» в организационную культуру воспитанников, формирование бережливого мышления прививает навыки экологически устойчивого и безопасного стиля жизни, бережного отношения к окружающему миру, к себе и окружающим предметам. При организации работы в группе детей, данные технологии помогают сделать

окружение безопасным, понятным, доступным.

В детском саду, в игровой форме, мы учим детей ценить время, здоровье, беречь игрушки и личные вещи, быть внимательными и заботливыми.

Дошколята учатся соблюдать определенные правила: поиграл – уберил на место, быстро собрался на прогулку – никого из ребят не задерживай, идем играть. Основным методом работы является визуализация: посмотрел, вспомнил, повторил в действительности. Для работы мы применяем различные алгоритмы, правила,



подсказки, условные обозначения, маркеры. На красочной картинке,

находящейся в зоне видимости ребенка, изображен порядок действия в той или иной ситуации. Дети пробуют с помощью картинок-подсказок правильно «сварить компот» или «испечь пирог», в определенной очередности надеть и снять одежду, мыть руки, составлять постройку по схеме. Это как «фабрика непрерывного производства»: упустишь деталь – не получишь конечный результат.

Экологическое воспитание – это тоже часть проекта по бережливости. Наши ребята-эколята знают, зачем нужно беречь природу, сортировать мусор, помогать птицам и животным. Заботиться о природе – значит беречь ее энергоресурсы: воду, газ, свет. Для повышения внимания детей к теме

энергосбережения и формирования ответственности за рациональное использование энергоресурсов мы с ребятами ежегодно принимаем участие в конкурсе рисунков, организованном ГКУ КК «Агентство по управлению объектами ТЭК».

В 2023 году 7 воспитанников вместе с родителями и педагогами нарисовали рисунки, выполнили поделки на тему «Сортируй отходы – береги природу». Мы увлекаем малышей в сказочный и удивительный мир бережливости и экономии, чтобы в будущем бережливость у наших воспитанников превратилась в философию жизни.





ВЕРОНИКА ЮРЬЕВНА ПАНОВА

педагог-организатор
муниципального бюджетного
образовательного учреждения
дополнительного образования
Дом детского творчества
муниципального образования Ейский район
ст. Камышеватская

Краснодарский край

ПРОВЕДЕНИЕ ДИДАКТИЧЕСКИХ ИГР НА ЛИПУЧКАХ С ДЕТЬМИ ДОШКОЛЬНОГО ВОЗРАСТА из опыта работы

Аннотация. Данное пособие доступно и безопасно, предназначено для педагогов дополнительного образования, а так же воспитателей в детском саду, ориентировано на детей 5 – 6 лет. Игры в методической разработке можно использовать в различных видах деятельности: в процессе организованной образовательной деятельности, совместной деятельности педагога с детьми, при организации индивидуальной работы с ребенком, самостоятельной деятельности детей. Упражнения, предлагаемые детям, помогают не только устранять речевые нарушения, но и способствуют формированию внимания, памяти, повышают работоспособность, активизируют мыслительные операции, готовят детей к школе.

Интеграция образовательных областей:

Социально – коммуникативное развитие, речевое развитие, художественно – эстетическое развитие.

Компьютер
Ламинатор
Бумага
Принтер
Липучки на клейкой основе
Пленка для ламинирования

изучаемый материал за счет того, что игры несут в себе образный тип информации, понятный дошкольникам, не умеющим читать и писать.

Отчёт по играм:

ДИДАКТИЧЕСКАЯ ИГРА ПО МАТЕМАТИКЕ: «ЛЯГУШКА И МУХИ» (5-6 лет)

Образовательная область: Познавательное развитие

В игре может участвовать 1 человек.

Игровой материал: Игровые поля – 5 штук, маленькие карточки с изображением мух – 15 штук.

Цель: Продолжать учить порядковому счёту до 5, правильно отвечать на вопросы: «Сколько?», «Который по счёту?».

Программные задачи:

- 1.Развивать концентрацию внимания, мышление
- 2.Развивать умение точно выполнять учебную задачу

Цель:

Способствовать созданию условий для развития любознательности и познавательной активности у детей.

Применяемые методы: наглядные, практические, игровые, словесные.

Ожидаемые результаты:

– У детей повысится мотивация к учебе за счёт привлекательности дидактической игры (действия с предметами, приклеивание и отклеивание картинок обеспечат реализацию деятельностного подхода к обучению).

– Использование разнообразного спектра заданий будет способствовать расширению кругозора детей, развитию их познавательных процессов.

– Игры на липучках позволят смоделировать такие жизненные ситуации, которые не всегда можно увидеть в повседневной жизни;
– Дети лучше будут воспринимать

Задачи:

Познакомить детей дошкольного возраста с развивающими играми на липучках.

Развивать зрительное, слуховое, тактильное восприятие, мелкую моторику рук.

Формировать мотивационную готовность детей к самостоятельному творческому процессу.

Форма обучения: Индивидуальная и групповая.

Материалы и оборудование:

Для создания альбома мне понадобились следующие материалы:

Ход игры:

Педагог предлагает сочинить сказку «Сидела муха в своем домике, а потом решила пойти погулять. Педагог говорит, на первом поле лягушка встретила 1 муху, на втором встретила 2 мухи.и.т.д. Во время игры закрепляется счёт до 5.

Усложнение: Можно предложить детям обратный счёт.

ДИДАКТИЧЕСКАЯ ИГРА - ЛОТО ПО ОБЖ: «МОЖНО И НЕЛЬЗЯ»

В игре могут участвовать 1 – 2 человека.



Игровой материал: Игровые поля – 2 штук, маленькие карточки с изображением опасных и безопасных ситуаций – 16 штук.

Цель:

- закреплять знания правил безопасного поведения; воспитывать ответственность. Развивать внимание, память, речь.

Программные задачи:

-учить различать потенциально опасные предметы;

-сформировать представления о мерах предосторожности и возможных последствиях их нарушения, о способах безопасного поведения;

-познакомить с необходимыми действиями в случае опасности.

Ход игры:

Вначале педагог знакомит детей с каждой опасной ситуацией, которая может произойти с детьми. Рассказывает о том, как нужно себя вести в опасных ситуациях. Далее детям предлагаются сюжетные картинки на липучках, которые нужно прикрепить в соответствующее игровое поле. Зеленый поле – можно, красное поле – нельзя. Например: педагог спрашивает, можно ли рвать ядовитый гриб мухомор, дети отвечают и прикрепляют.

Усложнение: Можно предложить детям поиграть самостоятельно.

ДИДАКТИЧЕСКАЯ ИГРА – ЛОТО «ПРОФЕССИИ»

Образовательная область: социально - коммуникативное развитие

В игре может участвовать 1 - 3 человека.

Игровой материал: Игровые поля – 15 штук, маленькие карточки с атрибутами профессий – 45 штук.

Цель: Расширять представление о труде взрослых.

Программные задачи:

- Развивать внимание, память.
- Развивать интерес к различным профессиям.
- Закреплять умение выстраивать логические цепочки

Ход игры:

Ребенок берет карточку большего размера, переворачивает ее и перевернув понимает какую профессию нужно собрать. Начинает подбирать карточки с картинками подходящие для этой профессии. Кто первый собрал свою карточку, тот и победил.

Усложнение: Предложить ребенку составить описательный рассказ по собранной картинке.

ДИДАКТИЧЕСКАЯ ИГРА ПО РАЗВИТИЮ РЕЧИ: «ПРОДОЛЖИ ПРЕДЛОЖЕНИЕ» (5-6 лет)

Образовательная область: Развитие

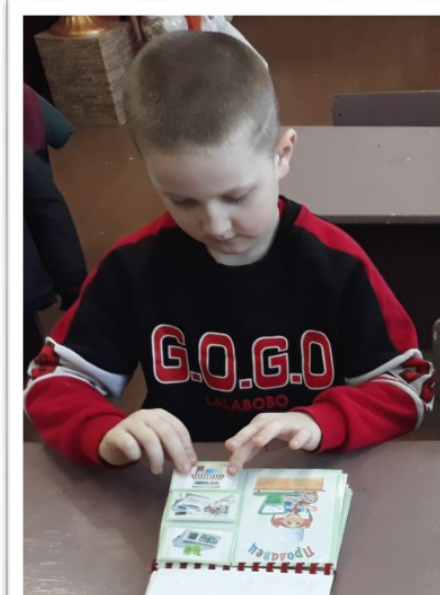

познавательное развитие, речевое развитие

В игре может участвовать 1 - 2 человек.

Игровой материал: Игровые поля – 5 штук, маленькие карточки с изображением животных и людей – 25 штук.

Цель: Продолжать учить составлять предложения.

Программные задачи:

- 1.Развивать концентрацию внимания, мышление
- 2.Развивать умение точно выполнять учебную задачу

Ход игры:

Педагог раскладывает на столе комплект карточек. Произносит фразу, просит ребенка завершить ее и выбрать из перечня правильную картинку. Игра продолжается пока не будут заполнены все 5 игровых поля.

Образовательная область: Сенсорное развитие, познавательное



В игре могут участвовать 2 – 3 человека.

Игровой материал: Игровые поля – 4 штуки, маленькие карточки с изображением явлений природы – 16 штук.

Цель: Формирование умения различать сезонные явления в природе.

Программные задачи:

1. Вызвать желание наблюдать за природными явлениями, а результаты наблюдений фиксировать в игре.
2. Обеспечить развитие внимания, мелкой моторики рук.
3. Обеспечить обогащение лексики детей через описание картины наблюдений.

Ход игры:

ОТ ПЕВОГО ЛИЦА

1. Показать дидактическую игру; предложить внимательно рассмотреть все ее составляющие, попутно объясняя их назначение.
2. Попросить назвать основные признаки времени года, опираясь на картинки.
3. Попросить понаблюдать за погодой в окно групповой комнаты, за-

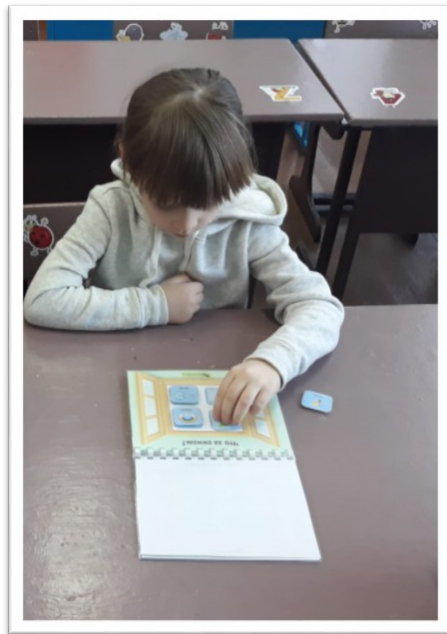

давая наводящие вопросы, чтобы

воспитанники общими усилиями сделали правильные выводы.

4. Предложить выбрать нужные картинки, отображающие погоду за окном.

5. Прикрепить эти картинки к окну наблюдений.

Усложнение: Можно предложить детям самостоятельно провести наблюдение, после прикрепить картинки на липучках к игровому полю.

ДИДАКТИЧЕСКАЯ ИГРА – ЛОТО «ЧТО ИЗ ЧЕГО СДЕЛАНО» (5 – 6 лет)

Образовательная область: Познавательное развитие

В игре может участвовать до 5 человек

Игровой материал: Игровые поля – 5 штук, маленькие карточки – 30 штук.

Цель: Формировать умение детей классифицировать предметы по характеру материала.

Программные задачи:

Развивать мышление, внимание, память.

Расширять представление об окружающем мире

Обогащать словарный запас

Ход игры:



Каждый ребёнок получает по игровому полю. Маленькие карточки складываются в мешочек. Ведущий вынимает из мешка по одной карточке (например, мяч) и спрашивает, кому подходит картинка, «Мяч»?

Картинка достается тому игроку, у которого игровое поле «Резина» и т.д.

Выигрывает тот, кто быстрее всех закроет свою карточку подходящими для неё картинками.

Усложнение: Предложить ребенку собрать игровое поле на время.

ЗАКЛЮЧЕНИЕ

Данная практика является эффективным методом для накопления и разнообразия полученных знаний и навыков. Дидактические игры сохраняют психическое равновесие, дают возможность безопасному выходу эмоций, при этом ребенок имеет возможность реализовать свой творческий потенциал, творить так, как хочется именно ему, быть свободным от любого давления, навязывания чужого мнения. Укрепляется вера ребенка в собственные силы, развивается индивидуальность, автономность. Подобные игры активизируют работу воображения и оказывают психотерапевтическое воздействие. Игры на липучках позволили максимально активизировать речевую деятельность детей, сохраняя интерес к процессу подготовки к обучению грамоте. За период работы с играми у детей отметилась положительная динамика усвоения программного материала по речевому развитию. Переходя от задания к заданию, в конце обучения дети получают необходимый багаж языковых знаний, умений и навыков для дальнейшего успешного обучения в школе.

Данный опыт привнесет новшества и разнообразие в деятельность педагога дополнительного образования и позволит скорректировать работу по данной теме.

Литература

1. <https://infourok.ru/master-klass-po-izgotovleniyu-alboma-na-lipuchkah-albom-dlya-malchikov-albom-raschitan-na-detej-4-7-let-4560092.htm> | - мастер - класс по созданию альбома на липучках
2. <https://www.sima-land.ru/o-kompanii/novosti-kompanii/6000/> что собой представляют игры на липучках
3. Клинченко А.В, Микляева Ю.В. Методическое пособие. Развитие игровой деятельности дошкольников. Айрис-Пресс, 2004.
4. <https://pptcloud.ru/raznoe/prezentatsiya-k-master-klassu-ispolzovanie-igr-na-lipuchkah-dlya#>
5. Можейко А.В. Развитие познавательной и эмоциональной сфер дошкольников / Н.В. Макарова; Москва, 2009.
6. Давидчук, Антонина Николаевна Дидактическая игра - средство развития дошкольников 3-7 лет. Методическое пособие / Давидчук Антонина Николаевна. - М.: Сфера, 2015. - 0 с.
7. Панова, Е. Н. Дидактические игры-занятия в ДОУ. Старший возраст. Выпуск 1 / Е.Н. Панова. - М.: ТЦ "Учитель", Лакоценин С. С., 2011. - 0 с.



АНАСТАСИЯ ПАВЛОВНА МАРФЕНКО

педагог-психолог
муниципального бюджетного
дошкольного образовательного учреждения
детский сад комбинированного вида №17
с. Воронцовка муниципального образования
Ейский район

Краснодарский край

ЗНАЧЕНИЕ ИГРЫ ДЛЯ ПСИХИЧЕСКОГО РАЗВИТИЯ РЕБЕНКА

*Игра — это огромное светлое окно,
через которое в духовный мир ребенка
вливается живительный поток представлений,
понятий об окружающем мире.
В. А. Сухомлинский*

Ведущим видом деятельности в **дошкольном возрасте является игра**, именно она оказывает огромное влияние на **развитие ребенка**. В игровой деятельности формируются не только **психические** качества и личностные особенности, но и складываются другие виды деятельности, приобретающие самостоятельное **значение**. Педагоги и **психологи подчеркивают**, что игра влияет на все стороны **развития психики ребенка**. Так, А. С. Макаренко пишет: «Игра имеет важное **значение в жизни ребенка**, имеет то же **значение**, как у взрослого имеет деятельность, работа, служба. Каков ребенок в игре, таков во многом он будет и в работе, когда вырастет. Поэтому воспитание будущего деятеля происходит прежде всего в игре. И вся история отдельного человека как деятеля или работника в **развитии игры** и в постепенном переходе ее в работу».

В первую очередь игра оказывает влияние на **развитие произвольных психических процессов**: у ребенка начинает **развиваться** произвольное внимание и произвольная память.

В условиях игровой деятельности дети сосредотачиваются лучше, т. к. сами условия **игры** требуют от него сосредоточения на предметах, включенных в игровую ситуацию, на сюжете и разыгрываемых действиях.

Опыт ребенка в сюжетно-ролевой игре является основой для **развития** особого свойства мышления, позволяет стать на точку зрения других людей, восхищаться их будущим поведением. На основе этого ребенок может строить свое собственное поведение.

Ролевая игра имеет особое **значение на развитие воображения**.

Влияние **игры на развитие** ребенка заключается в том, что именно через игру он знакомится с поведением взрослых людей, с их взаимоотношениями. Впоследствии они становятся образцом для собственного поведения ребенка. В игре приобретаются навыки общения, которые необходимы для установления контактов со своими ровесниками. Игра заставляет ребенка подчиняться правилам, а это способствует **развитию волевой сферы**.

Некоторые продуктивные

виды деятельности, такие как рисование и конструирование, с ранних этапов тесно связаны с игрой. Сначала у ребенка возникает просто игровой интерес, который в дальнейшем перерастает в интерес к самому рисованию или конструированию.

Внутри **игры** складывается и учебная деятельность, которая потом перерастает в ведущую деятельность младшего школьника. Учение не возникает само по себе, его **вводит** взрослый. Но **дошкольник** относится к учебной деятельности как к своеобразной ролевой игре с новыми правилами. Но когда ребенок выполняет эти правила, он непосредственно овладевает учебными действиями.

Игра оказывает влияние на **развитие речи**. Необходимость объясняться во время **игры** требует определенного уровня владения речью. В игре ребенок учится полноценному общению со сверстниками, распределяя роли, договариваясь друг с другом. Если по какой-то причине распадается совместная игра, то она налаживается в процессе общения.

Особое **значение** на знаковую функцию оказывается иг-

ОТ ПЕВОГО ЛИЦА

рой. Развитие этой функции в игре осуществляется через замещение одних предметов другими.

Как ведущая деятельность игра особое значение оказывает на развитие рефлексивного мышления. Рефлексия-это способность анализировать собственные действия, поступки и умение соотносить их с общественными ценностями. В игре развитие рефлексии возникает через возможность контроля за выполнением действия, которое входит в процесс общения. В ролевой игре возникают предпосылки для развития рефлексии через осмысление своих собственных поступков.

В игре развивается мотивационно-потребностная сфера. Возникают новые мотивы и связанные с ними цели. Теперь в игре ребенок все легче отказывается от своих мимолетных желаний. Поведение ребенка контролируется другими людьми, он должен следовать правилам, которые вытекают из его роли и не имеет права ни отвлечься от игры, ни изменить свою роль.

В игре с замысловатыми сюжетами и различными сложными ролями у ребенка активно развивается творческое воображение.



Таким образом, в дошкольном возрасте игра для ребенка становится самостоятельным видом деятельности, с помощью игры он входит в разные социальные сферы, познавая их.





МАРИАМ ПАВЛОВНА ВОСКАНЯН

музыкальный руководитель
муниципального бюджетного
дошкольного образовательного учреждения
детский сад комбинированного вида №17
с. Воронцовка муниципального образования
Ейский район

Краснодарский край

РАЗВИТИЕ ДЕТСКОГО ТВОРЧЕСТВА И ИНИЦИАТИВЫ В ПРОЦЕССЕ ОБУЧЕНИЯ ИГРЕ НА ДЕТСКИХ МУЗЫКАЛЬНЫХ ИНСТРУМЕНТАХ

*«Без творчества немыслимо познание человеком своих сил, способностей, наклонностей...»
В. А. Сухомлинский*

Игра на музыкальных инструментах является важным средством для активизации музыкальной памяти и фантазии, для развития творческого воображения и творческой деятельности детей дошкольников. Как говорил Л.Н. Толстой «Музыка – высшее в мире искусство» и я, как музыкальный руководитель, призвана помочь детям войти в мир Музыки.

Я уделяю большое внимание именно игре на детских музыкальных инструментах (ДМИ). Все потому что, игра – это основной вид деятельности дошкольников.

Действительно уже доказано, что ни к какой деятельности ребенок не проявляет столько интереса, сколько к игре. Ему интересно, а значит, познание и развитие происходит легко, с удовольствием. Значит, именно играя на музыкальных инструментах, у детей повышается интерес к музыкальным занятиям, что способствует развитию памяти, внимания.

Посредством игровой деятельности создается возможность направить чувства и переживания детей в нужное русло,

через содержание музыки раскрывать перед ними глубокое содержание жизни. Такой подход способствует формированию нравственного стержня личности ребенка, его эмоциональной сферы. Чувства его становятся более многообразными, меняется характер переживаний.

Анализируя роль музыкальных инструментов в развитии детского творчества, для меня опреде-

лилась цель: обогащение духовной культуры детей, развитие инициативы и творческих способностей дошкольников средствами игры на детских музыкальных инструментах.

При игре на музыкальных инструментах ребенку легче всего проявить свою активность и самостоятельность, это самый доступный для него вид музыкальной исполнительской дея-



ОТ ПЕВОГО ЛИЦА

тельности. Малыш не устает бить в барабан, стучать палочкой по металлофону или дудеть в дудочку.

Интерес усиливается по мере того, как дети овладевают инструментами и начинают чувствовать себя увереннее при исполнении попевок, потешек, песенок, а впоследствии и музыкальных произведений.

Немало времени уделяю более способным и активным ребятам, с которыми готовлю «сюрпризы» для утренников или развлечения. Они становятся организаторами различных концертов, музыкально-дидактических игр, осваивают игру на инструменте.

На индивидуальных занятиях продолжаю обучение игре на металлофоне, барабане, бубне начатое в процессе музыкальных занятий. Напоминаю правила пользования инструментом, обращаю внимание на правильную осанку, еще раз объясняю расположение звуков на инструменте, отрабатываю приемы звукоизвлечения, напоминаю, как нужно держать молоточек в руке, чтобы звук был чистым и звонким. При этом слежу, чтобы ребенок не зажимал сильно моточек.

Работу по обучению детей игре на ДМИ я провожу организованно и последовательно. Знакомство с инструментами осуществляется как на музыкальных занятиях, так и во время индивидуальной работы с детьми. Мы вместе с воспитателями стараемся применять



различные методические приемы: показ иллюстраций, игрушек, использование музыкально дидактических игр, музыкальных лесенок. Мы используем игру на ДМИ на праздниках и развлечениях. В программу утренников входят различные виды музыкальной деятельности: дети поют, танцуют, играют в музыкальные игры, водят хороводы. Использование на праздниках и в развлечениях музыкальных игрушек и инструментов даёт возможность сделать их более интересными, привлекательными, развивается самостоятельная музыкальная деятельность детей, желание выполнять хорошо знакомые движения с игрушками, играть на различных инструментах в группе и дома.

В своей работе я опираюсь на принцип – «от простого к сложному».

Чем младше ребёнок, тем проще ему нужен музыкальный инструмент. Одновременно существует и другая связь: чем беднее музыкальный опыт ребёнка, чем ниже уровень его музыкальности, тем с более простых инструментов следует начать обучение.

На индивидуальных занятиях учу детей играть в ансамбле. Требования к игре детей на детских музыкальных инструментах повышаются. Дети играют ансамблем и в оркестре. Надо отметить, что многие дети слушают свою игру, чувствуют, когда ошибаются.

Большую индивидуальную работу с детьми провожу, обучающимися игре на ложках. В основном учу на музыкальных занятиях, индивидуально обучаю тех, кто играет в замедленном темпе, не соблюдает ритм.

На бубне дети начинают учиться играть в среднем звене детского сада. С этого же возраста с детьми можно заниматься индивидуально. Бубен издает звуки, различные по характеру, в зависимости от того, как ударяют по его перепонке пальцами, мягкой кистью ладони или одним большим пальцем. Одной из главных задач при обучении игре на бубне является развитие ритмического слуха. Детское творчество на музыкальных занятиях, конечно, не искусство, оно представляет собой познавательно - поисковую музыкальную практику.



ОТ ПЕВОГО ЛИЦА

Творчество детей тем и ценно, что они сами открывают что-то новое, ранее не известное им в мире музыки.

Воспитательное значение детского творчества оценивается достаточно высоко. Задача любого педагога, прежде всего, с помощью инструментов заинтересовать детей, побудить к занятиям музыкой. Осуществлять эти задачи я стараюсь на основе комплексного развития музыкальности у детей.

Еще Дмитрий Шостакович говорил: «Любителями и знатоками музыки не рождаются, а становятся. Любите и изучайте великое искусство музыки. Оно откроет вам целый мир высоких чувств, страстей, мыслей. Оно сделает вас духовно богаче, вы увидите жизнь в новых тонах и красках».





СВЕТЛАНА ВЛАДИМИРОВНА НИКОЛАЕВА

педагог-организатор
высшей квалификационной категории
МБОУ ДО города Ульяновска
«Центр детского творчества №5»

г. Ульяновск

4К-КОМПЕТЕНЦИИ СОВРЕМЕННОГО ЧЕЛОВЕКА НА СТАДИИ ПРЕДПРОФЕССИОНАЛЬНОГО ОБРАЗОВАНИЯ

В современном мире человек выбирает профессию не на всю жизнь, а подстраивает её под удобный образ жизни. Мобильность, гибкость, критическое, системное и стратегическое мышление выходит на первый план как необходимые компетенции успешного специалиста будущего. Помимо этого, важнейшим показателем для современного руководителя является умение сотрудника именно взаимодействовать в команде, брать на себя ответственность, работать в условиях критических многоэтапных задач. В современной психолого-педагогической практике такие навыки называют «4К-компетенции современного человека».

Такие компетенции не развиваются активно в ребенке в рамках общего образования. В младшем подростковом возрасте происходят изменения во всех сферах развития. В интеллектуальной сфере развивается теоретическое и рефлексивное мышление, начинают развиваться творческие способности. Появляется любознательность и стремление к поиску информации. Подростки направляют умственную деятельность на ту сферу, которая больше всего их увлекает. И для более полноценного понимания различных психолого-педагогических аспектов можно ориентироваться на 4К-компетенции.

При реализации дополнительных общеразвивающих программ и программы лагеря дневного пребывания под «4К-компетенции» принимаются следующие компетенции: критическое мышление, креативность, коммуникация, кооперация. Каждая из них понимается следующим образом:

– критическое мышление – это умение оценивать аргументы, абстрактные понятия и данные для того, чтобы сформулировать соответствующие вопросы для достижения решения;

– креативность – разработка новых идей;

– коммуникация – уметь налаживать связи;

– кооперация – способность кооперироваться с другими людьми для достижения общих целей.

На каждом этапе жизни перед учащимся возни-

кают вопросы о своей будущей профессиональной деятельности. В процессе обучения выявляется избирательное отношение ребенка к разным предметам. У некоторых детей очень рано обнаруживается склонность к конкретному виду деятельности: изобразительной, музыкальной, технической, прочее.

На стадии предпрофессионального образования создается основа, на которой базируется дальнейшее развитие профессионального самосознания. Именно поэтому очень важно создавать максимальную разнообразную палитру впечатлений о мире профессий, чтобы затем, на основе этого материала, ребенок мог анализировать профессиональную сферу более осмысленно. Чем больше профессий будет знакомо ребенку и чем шире его представления о мире профессий, тем меньше ошибок он совершит в дальнейшем в процессе формирования профессионального плана.

В XXI веке в связи с глобализацией происходит возникновение новых профессий. Особенно они актуальны в инновационных отраслях. Для определения вектора развития различных ступеней образования, дающих в будущем успешную профессиональную самореализацию, можно использовать «Атлас новых профессий».

В работе образовательной составляющей можно использовать следующие формы:

– митап – встреча единомышленников для обмена опытом в неформальной обстановке;

– тренинг – форма интерактивного обучения;

– практикум – практическое усвоение основных положений рассматриваемой темы;

– коворкинг – форма организации, при которой участники объединяются и организуют удобное пространство для создания какого-либо продукта.

В целом, при соответствующем наполнении и использовании 4К-компетенции способствуют развитию предпрофессиональных навыков и созданию личного профессионального вектора.



ИРИНА ВЯЧЕСЛАВОВНА СТЕПАНЮГА

**воспитатель
муниципального бюджетного
дошкольного образовательного учреждения
детский сад комбинированного вида №17
с. Воронцовка муниципального образования
Ейский район**

Краснодарский край

ДОДЕКАЭДР – ГЕОМЕТРИЧЕСКОЕ ТЕЛО ИЗ ДВЕНАДЦАТИ ГРАНЕЙ...

Цели современного дошкольного образования, обозначенные в ФГОС ДО, ориентированы на принцип «учить не науке, а учить учиться». В настоящее время воспитаннику нужно не столько передавать готовую информацию, сколько познакомить с методами ее получения, осмысления и применения, в результате чего он овладевает способами познания окружающего мира.

Как результат этого возрос интерес педагогов к проблеме формирования предпосылок критического мышления у дошкольников. А как развивать в ребенке навыки мышления? Какие приемы и технологии использовать?

Однажды, готовясь к открытому показу игровой ситуации, мне на обозрение попал из просторов интернета шаблон куба из разных модулей. Это был далекий 2017 год, когда я не использовали плёнку для ламинирования, а в руках был только скотч и ножницы. Сделав свой первый, многогранный, на тему сказок, из скотча и вырезанных картинок, я стала использовать его в игровых ситуациях, детей заинтересовала данная дидактическая игра.

Я задалась вопросом, а можно ли сделать какой-нибудь другой додекаэдр из модулей, для того, чтобы расширить и углубить знания детей в других образовательных областях? Мне захотелось

больше узнать о додекаэдрах и научиться изготавливать самые различные их виды.

И вот уже несколько лет, когда ламинирование стало неотъемлемой частью моей профессиональной деятельности и с помощью программы «Канва», я начала творить. Я модифицировала додекаэдры на самые разные темы - формирование элементарных математических представлений, речевое развитие, социально-коммуникативное развитие, военно-патриотическое воспитание, физи-

ческое развитие, экологическое воспитание и множество других тем. Я выбирала в интернете красивые, интересные картинки по определённой теме, адаптировала их под наших детей, размещала на геометрическом кубе и формировала додекаэдр.

Что же такое додекаэдр? Это геометрическое тело из двенадцати граней, каждая из которых - правильный пятиугольник.

Додекаэдры позволяют эффективно использовать все преимущества обучения, подходят для





решения различных образовательных задач и, что особенно для нас важно, могут быть использованы для организации двигательной деятельности детей.

Новизна моего педагогического бренда заключается в использовании современных образовательных технологий и форм работы с детьми, где ребенок является субъектом детской самостоятельной деятельности, а взрослые партнером по деятельности.

Данная тема актуальна, так как немногие люди знакомы с

додекаэдрами, но их знание помогает в создании различных шедевров, потому что они имеют обширную область применения. Они обладают богатой возможностью своего создания. Можно раскрыть любую тему.

Додекаэдр уникален тем, что позволяет формулировать вопросы самого разного характера и может использоваться:

- в совместной деятельности педагога и детей
- в самостоятельной деятельности детей (в свободное время)
- в индивидуальной работе с

детьми

Благодаря свойствам и качествам додекаэдров, я применяю их при организации гибкой образовательной среды в процессе совместной деятельности с дошкольниками и для достижения поставленных целей.

Использование приема «Додекаэдр» очень нравится детям, они быстро осваивают технику его использования. А мне, как педагогу этот прием помогает развивать навыки критического мышления и в активной и занимательной форме проверять знания и умения дошкольников.

Я считаю, что опыт применения современных педагогических технологий, в частности «додекаэдра» может и должен получить как можно более широкое распространение: каждый воспитатель – начинающий, и опытный – способен творчески применить данный педагогический бренд в своей работе.



ГОД
ПЕДАГОГА
И НАСТАВНИКА



МАРИНА ВЛАДИМИРОВНА ГАРИФУЛЛИНА

методист первой квалификационной категории
МБОУ ДО города Ульяновска
«Центр детского творчества №5»

г. Ульяновск

ЦИФРОВИЗАЦИЯ ДОПОЛНИТЕЛЬНОГО ОБРАЗОВАНИЯ ДЛЯ ДЕТЕЙ С ОВЗ КАК АКТУАЛЬНЫЙ ИНСТРУМЕНТ СОВРЕМЕННОГО ОБРАЗОВАНИЯ

В 2020-м мы все пережили изоляцию и учебу на дистанционном обучении и выдохнули. Но онлайн формат никуда не делся: технологии продолжают проникать не только в школы, но и в дополнительное образование.

Первые компьютеры и телефоны предназначались не для учебы: мы общались и знакомились. Сегодня всё поменялось.

Пандемия вынудила образовательный процесс перейти в он-лайн формат и задуматься о внедрении технологий в процесс обучения, что особенно кажется важным и необходимым для детей с ОВЗ. Педагоги заказывают комплексы занятий с использованием мультимедиа, гаджетов, игр. И если раньше педагоги задавались вопросом, как бороться с гаджетами, то сегодня всех волнует, как же адаптировать технологии под образование. Цель — донести до детей знания новым языком.

При организации он-лайн обучения мы ставили на ряд вопросов:

как привлечь внимание ребенка, если он смотрит не на педагога, а на свое изображение в камере?

как удержать внимание на виртуальном занятии, когда ребёнок отвлекается на окружающее его пространство или открытые вкладки с более увлекательным, чем на занятии, контентом?

Что я делаю, чтобы внимание учащихся с ОВЗ ничего не отвлекало?

Веду занятия на белом, однотонном или размытом фоне, чтобы дети не пытались рассмотреть детали за моей спиной.

Прошу родителей организовать рабочее место ребенка так, чтобы на письменном столе не было лишних предметов. Устанавливаем правило — во время онлайн-занятий должны быть закрыты все

вкладки в браузере, не касающиеся занятия.

Привлекаю произвольное внимание. Произвольное, или пассивное, внимание — это внимание, вызванное внешними причинами, не требующее специальных усилий со стороны ребенка. Произвольное внимание учеников можно привлечь, например, с помощью контрастов. Использую жестикуляцию, делаю речь более эмоциональной, меняю темп и громкость речи.

Делаю занятия разнообразными. Переход на дистанционное обучение требует предварительной подготовки, но сейчас доступно большое количество качественного обучающего контента. Включаю в занятия иллюстрации, короткие видеоматериалы, обучающие квесты и дидактические онлайн-игры. Чередую работу с монитором и выполнение заданий на бумаге. Смена деятельности помогает удерживать внимание детей. Но при этом нельзя забывать структурировать деятельность, объяснять, на что направлено конкретное задание, и зачем мы смотрим видеоматериалы.

Задания составляю в соответствии с содержанием учебного предмета и методикой его преподавания. Упор делаю на развитие, активизацию мыслительной деятельности и формирование учебной деятельности учащихся.

Планирование занятий осуществляю в соответствии с общим уровнем развития всей учебной группы и индивидуальных особенностей каждого учащегося.

Использую мультимедийные презентации, как это одно из наиболее функциональных и эффективных средств при объяснении нового материала.

Хотя технологизация образования — процесс для многих спорный, я вижу в нём несколько бесспорных плюсов, как для педагогов, так и для детей

с ОВЗ.

1. Технологии расширяют границы. Я в своей практике использую самые разные устройства: интерактивную доску, компьютер, интерактивную панель. Разнообразие технологий передаёт знания новыми способами. Искать информацию в интернете гораздо проще всем: педагогам, детям, родителям. Теперь педагог может увеличить количество творческих заданий и заданий, направленных на поиск информации и ее применение.

Самое главное, количество цифровых образовательных ресурсов должно быть строго ограничено и не перегружать возможности зрительного восприятия учащихся. Вся подобранная цифровая наглядность должна демонстрироваться последовательно.

2. Приучение к самостоятельности. Поскольку цифровизация подразумевает самостоятельную работу, ребенок с детства поймет, что он сам должен стремиться к знаниям. Такое воспитание в дальнейшем сделает характер человека более твердым. Без излишней заботы педагогов учащийся добьется более высоких результатов.

3. Шаг в будущее. Переход к цифровому образованию — это значимый этап. Сейчас наука развивает-

ся с большой скоростью, каждый день появляются новые структуры. Цифровизация обучения поможет учащимся лучше ориентироваться в информационном мире в будущем.

«Цифровая образовательная среда» является частью национального проекта «Образование», направленного на создание к 2024 году современной и безопасной цифровой образовательной среды, обеспечивающей высокое качество и доступность образования всех видов и уровней.

Результатами цифровизации образования в будущем станет эффективное самостоятельное образование, построенное на индивидуальных образовательных процессах и непрерывном мониторинге деятельности учащегося. Она значительно расширяет возможности использования групповых и индивидуальных форм занятий, обеспечивает полное усвоение профессиональных знаний и навыков, а также значительно влияет на развитие инклюзивного обучения.

Конечно, цифровизация не заменит живого общения. Она дополняет и используется как основа актуализации представлений. С её помощью решаются различные дидактические задачи и подзадачи.





АНЖЕЛИКА СЕРГЕЕВНА ЛЕВЧЕНКО

**воспитатель
первой квалификационной категории
муниципального бюджетного
дошкольного образовательного учреждения
детский сад комбинированного вида №17
с. Воронцовка муниципального образования
Ейский район**

Краснодарский край

ПРИМЕНЕНИЕ МЕТОДА СИНКВЕЙН В РАЗВИТИИ РЕЧИ ДЕТЕЙ ДОШКОЛЬНОГО ВОЗРАСТА

«Если вы мне расскажете, я быстро забуду, если вы мне напишите, я прочитаю, но тоже забуду, а если вы вовлечете меня в дело, я буду это знать и запомню»

Жан Жак Руссо

Хорошая речь - важнейшее условие всестороннего полноценного развития детей.

Сегодня очень важно научить детей не только правильно и четко говорить, но и мыслить. Перед педагогами дошкольниками встает **много вопросов**:

- как сделать современного дошкольника социально мобильным выпуская его во взрослую жизнь, в школу;

- как научить применять знания, умения, навыки в конкретной ситуации;

- как научить умению выявлять, наблюдать, различать, классифицировать, оценивать, делать выводы, принимать продуманные решения;

- как вовлечь ребенка в интерактивную деятельность?

Наши дети должны научиться не просто смотреть, а видеть. Они должны научиться не просто слушать, а слышать.

Поэтому так важно заботиться о своевременном формировании речи детей, о ее чистоте и правильности, предупреждая и исправляя различные нарушения.

Практика моей работы над развитием связной речи детей показала, что в качестве эффективного средства при работе с детьми можно использовать метод нагляд-

ного моделирования. Он позволяет ребёнку зрительно представить абстрактные понятия (звук, слово, текст) научиться работать с ними. Это особенно важно для дошкольников, поскольку мыслительные задачи у них решаются с преобладающей ролью внешних средств, наглядный материал усваивается лучше вербального.

Актуальность использования наглядного моделирования в работе с детьми состоит в том, что:

во-первых, ребёнок-дошкольник очень пластичен и легко обучаем, но дошкольники присуща быстрая утомляемость и потеря интереса к занятию. Использование наглядного моделирования вызывает интерес и помогает решить эту проблему;

во-вторых, использование символической аналогии облегчает и ускоряет процесс запоминания и усвоения материала, формирует приёмы работы с памятью;

в-третьих, применяя графическую аналогию, мы учим детей видеть главное, систематизировать полученные знания.

Одним из видов моделирования является – синквейн. Эта технология заинтересовала меня тем, что дает свободу в выборе темы, имеет определенную схему, развивает речевое творчество де-

тей, учит детей делать выводы и кратко их формулировать, развивает способность к анализу.

Весь процесс работы по обучению детей составления синквейна строится поэтапно. Но чтобы он проходил успешно и в легкой форме у детей должен быть богатый словарный запас. И, как говорят многие педагоги, работу надо начинать с расширения и совершенствования словаря.

Напомню, что синквейн в переводе с французского означает стихотворение из 5 строк. Создате-





лем синквейна считается американская поэтесса Аделаида Крепси. Она стала сочинять не рифмованные стихи по плану который можно представить в виде пирамидки, ёлочки, лесенки.

Синквейн составляется просто, и эта простота дает возможность его составления каждым ребенком. Такие занятия интересны и помогают самовыражению малышей. Это творческое задание и направлено на умение находить главные и существенные признаки в общем потоке информации, учить анализировать, делать определенные выводы.

Я преобразовала пирамидку таким образом, что каждая часть определенного цвета, что дает возможность сделать для каждого цвета свои дидактические игры. Которые помогли в подготовке детей к освоению синквейна.

В возрасте 5-6 лет еще не все дети умеют читать, поэтому слова заменяются картинками наклеенными на карточки таких же цветов, что и части пирамидки.

Составила дидактические игры: «Кто это? Что это?» на желтых карточках. Темы будущих синквейнов. Учимся рассказывать о чем-то знакомом как можем: птичка, солнышко, мама, весна.

«Кто какой, что какое? На зеленых карточках. Учимся соединять предметы с определенными признаками. Повар умелый,

добрый.

«Кто, что делает?» на красных карточках, подобрала картинки с действиями к уже имеющимся темам.

Учимся соединять предмет, 2 признака, 3 действия, но хочу отметить особенность, дети не всегда придумывают слова действия, а называют словосочетания (кошка пьет молоко, повар готовит обед. В нашем синквейне это допустимо.

Следующая игра – «Составляем предложения». Я расположила на карточке голубого цвета сюжетные картинки к темам, внизу нарисована схема предложения из 4 слов. Не все конечно придумывают предложения из 4 слов, но это не страшно. Главное выразить тему.

Труднее всего пришлось со словами ассоциациями, само это понятие оказалось сложным для детей. Они либо повторяют саму тему, либо затрудняются. Несколько раз объясняю, что значит ассоциация, как её выразить.

После освоения игр пробуем составлять синквейны в картинках целиком. Некоторые дети составляют самостоятельно, а некоторым приходится помогать.

Этот метод вызывает у детей эмоционально-окрашенную реакцию на темы, которые изучают и это помогает произвольному запоминанию материала. Чем разнообразней будут схемы синквейна, тем больше будет интереса у детей.

Работа по составлению синквейнов – источник неиссякаемого творчества для детей и для взрослых. Составляя синквейн, каждый реализует свои таланты и



способности: творческие, интеллектуальные, образные. Каждый может почувствовать себя творцом, поэтом, гением. При творческом, не директивном использовании синквейна на занятиях он воспринимается дошкольниками как увлекательная игра, как возможность выразить свое мнение, согласиться или нет с мнением других, договориться.

В чём же его эффективность, значимость?

Простота. Синквейн могут составить все.

Эффективность использования синквейна, заключается в быстром получении результата и закреплении его, облегчении процесса усвоения понятий и их содержания, расширении и актуализации словарного запаса, обучении выражать свои мысли, подбирать нужные слова, выработке способности к анализу.

Синквейн является диагностическим инструментом – дает педагогу возможность оценить уровень усвоения ребенком пройденного материала, он не только развивает речь, но и способствует развитию высших психических функций.

Синквейн позволяет ребенку быть активным участником творческого образовательного процесса. *«Изучая родной язык, ребенок усваивает не только слова, но и множество понятий, мыслей, чувств, художественных образов...» - К.Д. Ушинский*





ТАМАРА УНАНОВНА ГАПЕЕВА

воспитатель
первой квалификационной категории
муниципального бюджетного
дошкольного образовательного учреждения
детский сад комбинированного вида №17
с. Воронцовка муниципального образования
Ейский район

Краснодарский край

ИГРЫ «НА ЛИПУЧКАХ» - СРЕДСТВО ВСЕСТОРОННЕГО РАЗВИТИЯ ДЕТЕЙ ДОШКОЛЬНОГО ВОЗРАСТА

Сегодня на прилавках в магазинах можно увидеть немалое количество игрушек для детей. Это могут быть куклы, машинки, настольные игры. Но чаще всего родители покупают развивающие игры. Они тоже бывают разными, со своими особенностями. К примеру, сейчас популярны игры на липучках о которых можно прочитать много полезной, дополнительной и интересной информации.

Преимущества игры

Для маленьких детишек такие игрушки имеют много преимуществ. Среди них можно выделить следующие:

Получение новых знаний. Каждая развивающая игра на липучках имеет свою тематику, например, Наша родина Россия – фрукты, космос, насекомые, хлебушек душистый животные, ПДД.

Липучки можно отклеивать, а потом снова приклеивать. Такой игрушки хватает на долгое время. Тем более, что сами родители смогут проверить правильность приклеенных фишек в любое время или тогда, когда ребенок непосредственно закончит играть.

Деревянные развивающие игрушки могут ломаться, детали могут теряться, ребенок их может куда-

нибудь положить и забыть. У липучек все намного проще: потерять фигурки гораздо сложнее, если они уже прилеплены на специальную поверхность.

Яркость деталек. Дети любят яркие цвета, поэтому им будет интересно играть с такой игрушкой. К тому же в процессе он может изучать новые цвета.

Развивающие игрушки на липучках могут стать любимым

занятием для маленьких детей: это интересно, полезно и увлекательно.

Развивающие игры на липучках

Развитие детей - одна из актуальных проблем современности. И конечно, огромную роль в этом играет детский сад. Работая воспитателями в детском саду и понимая, что воспитанники нуждаются в модифика-





ции способов подачи учебного материала с **целью** более успешного освоения образовательной программы, мы в своей повседневной работе используем различные нетрадиционные игры и пособия, в том числе и изготовленные своими руками.

Представляю вашему вниманию развивающие игры на липучках, которые стали для нас очень актуальной.

Цель данных пособий: способствовать созданию педагогических условий для развития любознательности и познавательной активности у детей.

Сегодня кажется очевидным, что ребёнку нужны игрушки и необходимо играть! Даже учить самых маленьких рекомендуется именно в игровой форме. Именно игра помогает дошкольнику «входить» в разные сферы деятельности и познавать их, расширяя границы своих представлений и возможностей.

Вначале игрушка привлекает внимание, учит общаться с людьми и манипулировать предметами. Ребёнок растёт, растут и его игрушки. Игрушки – орудия, театрализованные, творческие, технические, для активных игр, забавные, музыкальные и, наконец, дидактические.

Главное назначение этих игр – развитие маленького человека, коррекция того, что в нем заложено и проявлено, вывод его на творческое, поисковое поведение. С одной стороны ребёнку предлагается пища для подражания, а с другой – предоставляется поле для фантазии и личного творчества. Благодаря этим играм у детей развиваются все психические процессы, мыслительные операции, развиваются способности к моделированию, и конструированию, формируются представления о математических понятиях.

Обучение должно быть развивающим, обогащать ребёнка знаниями и способами умственной деятельности, формировать познавательные интересы и способности.

Игра является единственным видом деятельности детей; ведущей мы называем такую деятельность, в связи с которой происходят главнейшие изменения в психике ребенка и внутри которой развиваются психические процессы, подготавливающие переход ребенка к новой, высшей ступени его развития.

Таким образом, в игровой форме прививание ребенку знаний научит его выполнять различные действия, разовьет память, мыш-

ление, творческие способности.

Сегодня в помощь, как родителям, так и специалистам продаётся множество полезных пособий и игрушек. Но все мы знаем, что особую ценность представляет игра, сделанная своими руками. В такие игры вкладывается душа и любовь к своему делу, поэтому они получаются такими красочными и дружелюбными, что очень важно для дошкольников.

Один из видов таких игр – это игры на липучках. В этих играх объекты крепятся к карточкам с помощью всем известных липучек "велькро". Ребенок должен найти, какие объекты прикрепить к определенной карточке, и точно соединить липучки, чтобы фигурка крепко держалась на картинке.

Преимущества развивающих игр на липучках:

Первое и самое главное – детям это нравится. Малыши могут часами с увлечением прилеплять и снова отлеплять яркие картинки. Процесс приклеивания завораживает, а интерес – в разы повышает результативность!

наглядность, реалистичность, красочность – помогает привлекать внимание и удерживать его на протяжении всего занятия.

игра вовлекает и ребёнка, и взрослого, побуждает их взаимодействовать, совместно творить.

Незаметно для маленького ученика происходит развитие моторики, сенсорики, речи, звуковой культуры, фонетики, развитие сенсорных эталонов и речи, математические представления и ознакомление с окружающим миром, развитие познавательных процессов и эмоциональной сферы.

простота и доступность игр. Ламинированные картинки не размокают от влаги, не мнутся и не пачкаются, довольно прочные и приятные на ощупь.

Эти игры можно использовать в практически во всех видах деятельности: в процессе организованной образовательной деятельности, совместной деятельности педагога с детьми, самостоятельной деятельности детей, при организации индивидуальной работы с ребёнком.

**ПЕДАГОГИКА БУДУЩЕГО —
ЭТО БУДУЩИЕ ЛЮДИ**



**ТРАДИЦИИ + НОВАЦИИ =
ОБРАЗОВАНИЕ
БУДУЩЕГО**



«Алиса удивилась, как это она не удивилась, но ведь удивительный день еще только начался и нет ничего удивительного в том, что она еще не начала удивляться»

Льюис Кэрролл



НАТАЛИЯ ЮРЬЕВНА ЛУКИНА

педагог дополнительного образования
муниципального бюджетного учреждения
дополнительного образования
«Центр внешкольной работы «Пашинский»

лауреат Всероссийского конкурса профессионального мастерства «Арктур 2022», лауреат фестиваля методических разработок «Методический подиум 2022», лауреата конкурса городских программ профильных смен «Перспектива 2019, 2021, 2022, 2023»

г. Новосибирск

ИСПОЛЬЗОВАНИЕ ВОЗМОЖНОСТЕЙ НЕЙРОСЕТИ В ПРАКТИЧЕСКИХ ЦЕЛЯХ

Методическая разработка мастер-класса

Аннотация в последнее время искусственный интеллект получил колоссальное развитие. Сферы применения ИИ обширны. Как использовать возможности ИИ и нейронных сетей, на примере платформы Playground, рассматривается подробно в мастер-классе для педагогов дополнительного образования. Playground - площадка, позволяющая использовать возможности известных нейросетей Stable Diffusion и DALL-E-2 для создания качественных изображений. Это один из лучших инструментов для преобразования текста в образ.

Целевая аудитория: педагоги дополнительного образования

Количество участников: 10 человек

Требования к участникам: начальный уровень владения информационными технологиями

Продолжительность: 60 минут

Цель: использовать возможности нейросети для создания индивидуального графического продукта.

Задачи:

- *познакомиться возможностями нейросети для создания индивидуального графического продукта;
- *рассмотреть варианты использования Playground;
- *отработать алгоритм промптов;
- *повысить мотивацию педагогов к развитию ИКТ – компетенций.

Предполагаемый результат:

- *создание индивидуального графического продукта с использованием сервисов генерации на основе нейросети;
- *повышение мотивации у педагогов к медиаобразованию;
- *отработка навыков создания промптов (текстового запроса).

Материально-техническое оснащение: ноутбуки – 10 шт, выход в интернет (браузер Google Chrome, Opera, Firefox), мультимедийное оборудование; для педагогов: наличие Google-аккаунта, почта.

настрою на работу в мастер-классе. Постановка общей цели.

Нейросеть

Добрый день, уважаемые коллеги! Технический мир стремительно меняется, и порой мы не успеваем за ним. Сегодня мы познакомимся с возможностями нейросетей. Как часто в ваших мыслях возникали художественные образы? Костюм для выступлений или декорации? Оформление дидактического материала или мелодия? Сейчас НС позволяют воплотить ваши мечты в реальность.

Картинки, сгенерированные нейросетью (рис.1)

Игра «Угадай». Содержание: игра проводится с участниками мастер-класса. Из предложенных картинок на экране необходимо угадать, какие сгенерированы нейросетью, а какие созданы человеком.

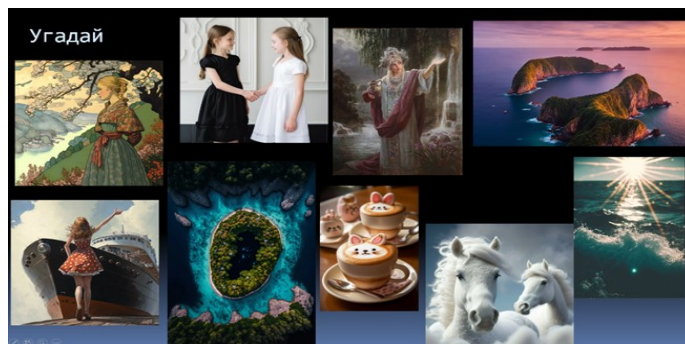

Организационный

Создание эмоционально-положительного

Рисунок 1

Коллеги, перед вами картинки. Попробуйте угадать, какие созданы человеком, а какие с помощью нейросети (педагоги называют). Отлично! На самом деле здесь только одна картина, написанная художником. Остальное все сгенерировано через сервисы с применением промтов.

Основной

Систематизация теоретических знаний педагогов о содержании понятия «искусственный интеллект». Отработка алгоритма при работе в Stable Diffusion и создания текстового промта.

Теоретическая часть

Диалог «Нейросеть и ее возможности».

Выступление «Применение сервисов по созданию визуального продукта в практических целях».

Практическая часть

Алгоритм работа в Playground. Создание промтов.

Практическая работа педагогов «Создание промта для генерации индивидуального графического продукта; (каждый участники генерирует текстовый запрос на предложенных платформах для создания индивидуального графического продукта. По ходу выполнения задания ведущий комментирует особенности создания тестового запроса и возможности для улучшения полученного результата).

НС и ее возможности

Как работают нейронные сети. **Нейронные сети** – это биологическая концепция. Структура нейронной сети очень похожа на структуру мозга: есть нейроны и связи между ними. Нейроны получают, обрабатывают и передают информацию, а связи передают ее.

Разница между человеческим мозгом и компьютерной нейронной сетью заключается в том, что нейроны в мозге могут самостоятельно формировать устойчивые связи, когда человеку знает что-то новое. Нейроны в компьютерной сети, с другой стороны, не могут самостоятельно обучаться и формировать связи. Нейроны в компьютерной сети могут только получать, обрабатывать и отправлять информацию в определенном порядке.

Чтобы нейронная сеть функционировала, ее необходимо обучить. Это похоже на объяснение чего-то нового маленькому ребенку.

Применение сервисов по созданию визуального продукта в практических целях

Думаю, многие слышали о том, что искусственный интеллект рисует. А многие и видели результат. Но так ли это? Нейросеть генерирует рисунок по вашему запросу, который называется промт. Чем точнее промт, тем более лучший результат. Сегодня я хочу вас познакомить с ресурсом **Playground AI**.

«Работа в Playground»

«Не волнуйся, ты не сможешь ее сломать. Мы обещаем», – такими словами приветствуют пользователя разработчики нейросети Playground AI.

Playground – площадка, позволяющая использовать возможности известных нейросетей Stable Diffusion и DALLIE-2 для создания качественных изображений. Это один из лучших инструментов для преобразования текста в образ. Возможность создавать до 1000 изображений в день абсолютно бесплатно, а также иметь возможность скачивания на свой компь-



Рис. 2. Playground

ютер. На данный момент нейросеть является условно-бесплатной. Русскоязычный сегмент пользователей может работать с ней через аккаунты на Google. Нейронная сеть Playgroundai наиболее близка к разработке Midjourney. Однако есть и существенные отличия. Например, нейронная сеть Playgroundai может преобразовать любое эталонное изобра-



Рисунок 3

ражение, включая фотографии и рисунки. Еще одно важное отличие заключается в том, что уровень детализации преобразованного изображения можно настраивать.

Работа (рис. 4)

Давайте приступим к генерации ваших первых рисунков. Все запросы пишутся на английском языке.

1. Находим в поисковике Playgroundai.
2. Переходим на официальный сайт. Нажимаем «Get Started» в правом верхнем углу.
3. Авторизуемся с помощью Google аккаунта.
4. В правом верхнем углу появилась кнопка «Create». Нажимаем на нее и приступаем к созданию изображения.
5. Открылся редактор для создания арта. В разделе «Prompt» вводим текст того, что хотим получить.
6. Если вы хотите, чтобы какие-то детали не были



Рисунок 4 Интерфейс

на изображении, то воспользуйтесь разделом **«Remove from image»**. Передвиньте ползунок и напишите, что не хотите видеть на картинке.

7. Если вы хотите поэкспериментировать со стилями, то открываете раздел **«Filter»**. Вам предложат большое количество разных стилей, от вас требуется только выбрать любой понравившейся.

8. Для загрузки изображения воспользуйтесь разделом **«Image to Image»**. Вы можете, как загрузить готовое изображение, так и нарисовать его самому прямо в редакторе сервиса.

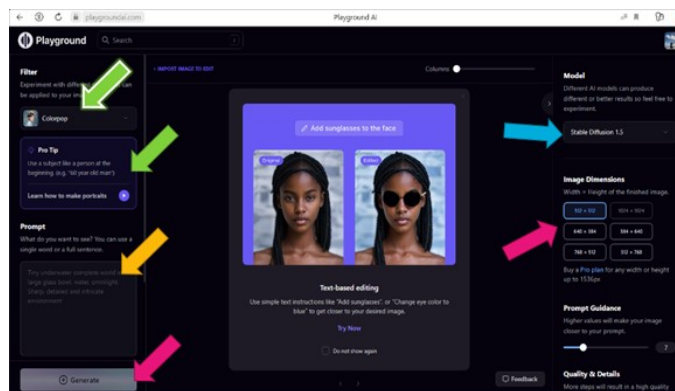
9. Переходим в правую панель для редактирования параметров, раздел **«Model»**. Вы можете выбрать ИИ, так как каждая выдает разные результаты, тут тоже можете поэкспериментировать и выбрать понравившейся вам вариант.

10. **«Image Dimensions»** - выберите размер изображения

11. Включаем опцию **«Private session»**, тогда сгенерированные изображения будут видны только вам, пока не решите их расшарить (поделиться с другими).

12. Нажимаем **«Generate»** и через несколько секунд для вас сгенерируются изображения.

Педагоги создают свою первую работу.

Промты

Давайте посмотрим ваши первые результаты. Не всегда ожидания могут совпадать с реальностью. Для того, чтобы ваши работы соответствовали вашим желаниям необходимо задавать промт. Исправить ситуацию помогают уточнения, доп. подсказки и конкретизация (рис.5 Волшебные фразы). Такими уточнениями могут быть: приближенный портрет, четкое лицо, фото или картинка, цифровая живопись, тип света — естественный, студийный, сценический, присутствие определенных объектов, детализация фона (в замке, лесу, в кафе, офисе), детализация черт лица — цвет волос, глаз, тон кожи, в очках или без и т.д.

А также использование исключений (что вы, наоборот, хотите убрать с картинки) — например — дублирование рук или голов, на мужском лице бороду, какие-то другие объекты, которые нейросеть упорно добавляет, но вам они ни к чему. **Набор слов и фраз уточнений добавляем через запятую.**

Промт — это технические подсказки для нейросети, что она должна сгенерировать в итоге. Для со-

ставления идеального запроса нейросети можно воспользоваться сторонними сервисами — промптерами. Самые известные промптеры — Prompter, Promptomania, Phraser, Noonshot и т.д. Или скопировать промт понравившейся вам работы.

Структура запроса

Носитель или тип изображения

Объект, действие, окружение

Детали и стили

Волшебные слова или уточнения

Дополнительные промты

Художники и иллюстраторы, а также фотографы (пишется имя), или художественное направление — кубизм, готика, сюрреализм и т.д.

Стили: cyberpunk, steampunk, dieselpunk, atom punk, disney, pixar или студии аниме ghibli...

Персонажи, на кого вы хотите сделать образ похожим — например, Алиса в стране чудес.

Вы можете использовать идеи др. иллюстраторов для вдохновения. На главной странице Playground отображен перечень работ пользователей. Нажав на ту или иную картинку, вы полностью видите текст описания, по которому она создавалась и настройки нейросети, а значит, можете моделировать и брать идеи.

Подведение итогов.

Подведение итогов мастер-класса.

Рефлексия.

Выявление удовлетворенности участников результатом мастер-класса.

Блиц-показ

Участникам мастер-класса предлагается показать результаты, полученные в результате работы.

Устный опрос о полезности данных сервисов в работе педагогов, возможности применения нейросетей в своей деятельности.

Мы сегодня рассмотрели вариант использования нейросети для создания своего графического продукта. Возможности данного инструмента обширны! Предложите еще варианты, что можно создавать? Где можете использовать?

Мы сами не знаем, что мы можем... нужно только забыть слово "невозможно". Давайте будем постоянно пополнять свой багаж знаний, находится в творческом и профессиональном поиске. Большое спасибо за внимание! Желаю всем творческих успехов!

Список литературы

1. SmirnovSchool. — Режим доступа: <https://render.ru/ru/SmirnovSchool/post/22747> (дата обращения 11.04.2023)

2. Нейросети, которые рисуют: какие бывают и как художник может их использовать в работе.

— Режим доступа: <https://dtf.ru/gamedev/1175741-neyroseti-kotorye-risuyut-kakie-byvayut-i-kak-hudozhnik-mozhet-ih-ispolzovat-v-rabote> (дата обращения 11.04.2023)

3. ИИ: NFT искусство от нейросети. Новый метод создания NFT коллекций. — Режим доступа:

<https://vc.ru/crypto/595298-ii-nft-iskusstvo-ot-neyroseti-novyy-metod-sozdaniya-nft-kollekciy> (дата обращения 11.04.2023)



Рисунок 5 Волшебные фразы



ДАРЬЯ ЮРЬЕВНА СУЛТАНОВА

воспитатель
первой квалификационной категории
муниципального бюджетного
дошкольного образовательного учреждения
детский сад комбинированного вида №17
с. Воронцовка муниципального образования
Ейский район

Краснодарский край

ПЕДАГОГИЧЕСКАЯ ИННОВАЦИОННАЯ ТЕХНОЛОГИЯ «КУБИК БЛУМА»

Возраст воспитанников: старший дошкольный (седьмой год жизни)

Виды деятельности: коммуникативная, речевая, познавательно-исследовательская, игровая

Цель: актуализировать и обобщить имеющиеся у участников знания по данному вопросу, стимулировать их интеллектуальный и творческий потенциал.

В настоящее время у детей всё чаще наблюдаются речевые нарушения, которые резко ограничивают их общение с окружающими людьми. Образная, богатая синонимами, дополнениями и описаниями речь у детей дошкольников - явление очень редкое.

А как развивать в ребёнке навыки критического мышления, словарный запас, диалогическую и монологическую речь? Ведь мы знаем, что овладение связной устной речью – важнейшее условие успешной подготовки детей к обучению в школе.

Предлагаю один из популярных приёмов, разработанных американским учёным и психологом Бенджаминном Блумом. Приём называется «Кубик Блума».

Данный прием больше

всего подходит для детей старшего дошкольного возраста, т. к. он вносит элемент игры в занятие, а это на данном возрастном этапе очень важно для ребёнка.

Бенджамин Блум известен как автор уникальной системы алгоритмов педагогической деятельности. Предложенная им теория, разделяет образовательные цели на три блока: *когнитивную, психомоторную и аффективную.*

Проще говоря, эти цели можно обозначить

блоками «Знаю», «Творю» и «Умею». То есть, ребёнку предлагают не готовое знание, а проблему. А он, используя свой опыт и познания, должен найти пути разрешения этой проблемы.

Методика использования «Кубика Блума».

1. Понадобится обычный бумажный куб, на гранях которого написано:



- Назови.
- Почему.
- Объясни.
- Предложи.
- Придумай.
- Поделись.

2. Формулируется тема НОД. То есть тема должна обозначить круг вопросов, на которые придется отвечать.

3. «Кубик Блума» уникален тем, что позволяет формулировать вопросы самого разного характера. Воспитатель или один ребёнок бросает кубик. Выпавшая грань укажет: какого типа вопрос следует задать. Удобнее ориентироваться по слову на грани кубика — с него и должен начинаться вопрос.

Назови. Предполагает воспроизведение знаний. Это самые простые вопросы. Ребёнку предлагается просто назвать предмет, явление, термин и т. д. Например, «*Назови три весенних месяца. Какие весенние праздники ты знаешь?*». Данный блок можно разнообразить вариативными заданиями, которые помогают проверить самые общие знания по теме.

Почему. Этот блок вопросов позволяет сформулировать причинно-следственные связи, то есть описать процессы, которые происходят с указанным пред-

метом, явлением.

Например: Почему весной возвращаются перелётные птицы? Какая перелётная птица возвращается первой?

Объясни. Это вопросы уточняющие. Они помогают увидеть проблему в разных аспектах и сфокусировать внимание на всех сторонах заданной проблемы.

Дополнительные фразы, которые помогут сформулировать вопросы этого блока:

- Как ты думаешь, какие изменения в природе происходят весной? Как встречают весну звери?

Предложи. Ребёнок должен предложить свою задачу, которая позволяет применить то или иное правило. Либо предложить свое видение проблемы, свои идеи. То есть, ребёнок должен объяснить, как использовать то или иное знание на практике, для решения конкретных ситуаций.

Например: Предложи игры, в которые можно поиграть в весенний день.

Придумай — это вопросы творческие, которые содержат в себе элемент предположения, мысли.

Например: Придумай красивые слова о весне. Как её можно описать.



Поделись — вопросы этого блока предназначены для активации мыслительной деятельности детей, учат их анализировать, выделять факты и следствия, оценивать значимость полученных сведений, акцентировать внимание на их оценке.

Вопросам этого блока желательно добавлять эмоциональную окраску. То есть, сконцентрировать внимание на ощущениях и чувствах ребёнка, его эмоциях, которые вызваны названной темой. Например, «Нравится ли тебе такое время года как весна? За что ты её любишь?»

Применение:

«Кубик Блума» можно использовать во всех группах и по всем образовательным областям.

Наиболее удобно применять этот приём на обобщающих занятиях, когда у детей уже есть представление о сути темы.

Что касается использования на более раннем этапе изучения блока материала, то в этом случае работу с кубиком можно сделать групповой, то есть ответы на вопросы нужно будет формулировать вместе.

Этот упрощённый способ помогает не только «собрать в кучку» все знания детей, но и развить в ребятах чувство коллективизма, необходимости помогать друг другу и нести ответственность за работу всех членов команды.

Для детей среднего возраста грани кубика могут быть перефразированы, но также затрагивать и познавательную, и креативную, и эмоциональную стороны личности.



ВЕКТОР ДВИЖЕНИЯ. ТРАДИЦИИ И НОВАЦИИ

Можно назвать грани фигуры так:

Опиши (то есть ребёнку нужно назвать форму, цвет, размер предмета или просто назвать явление);

Сравни (необходимо указать сходства и различия с уже знакомыми предметами или процессами);

Предложи ассоциацию (ребёнок должен назвать то, с чем у него ассоциируется тот или иной объект или явление);

Проанализируй (как сделан предмет, из чего состо-

ит);

Используй (дети показывают, как можно применить предмет);

Дай оценку (малыши перечисляют достоинства и недостатки рассматриваемого).

Таким образом, использование приёма «Кубик Блума», является инновационной практикой, которая помогает сформировать не только элементы критического мышления, что очень важно при формировании у детей мягких навыков, но и позволяет система-



тизировать полученные знания, сфокусировав внимание на всех сторонах заданной проблемы.





ОЛЬГА РОМАНОВНА КУРКИНА

**воспитатель
муниципального бюджетного
дошкольного образовательного учреждения
детский сад комбинированного вида №17
с. Воронцовка муниципального образования
Ейский район**

Краснодарский край

ДЫХАТЕЛЬНАЯ ГИМНАСТИКА ДЛЯ ДЕТЕЙ С НАРУШЕНИЯМИ РЕЧИ

«Дыхание — это жизнь». Действительно, без еды человек может прожить несколько недель, без воды - несколько дней, а без воздуха - всего лишь несколько минут.

Чтобы ребёнку правильно говорить, ему нужно научиться правильно управлять своим дыханием. А как научить его правильному речевому дыханию, чтобы он смог верно произносить звуки, говорить громко, выразительно, плавно и соблюдая необходимые паузы.

Наряду с общепринятыми мероприятиями развития речевого дыхания является дыхательная гимнастика.

Дыхательная гимнастика широко используется в работе воспитателя логопедической группы, потому что без правильного дыхания невозможна хорошо звучащая речь.

Цель дыхательной гимнастики - увеличить объем дыхания, выработать плавный, длительный, экономный выдох.

Дыхательные упражнения направлены на улучшение деятельности дыхательной мускулатуры, усиление обменных и восстановительных процессов. Так же, они позволяют развить сильную воздушную струю, которая необходима для правильной речи.

Правильное дыхание очень важно для развития речи, т.к. дыхательная система — это энергетическая база для речевой системы. Дыхание влияет на звукопроизношение, артикуляцию и разви-

тие голоса. Регулярные занятия дыхательной гимнастикой способствуют воспитанию правильного речевого дыхания с удлиненным, постепенным выдохом, что позволяет получить запас воздуха, чтобы произнести различные по длине фразы.

Работая воспитателем в детском саду, могу отметить, что с каждым годом, по ряду причин детей с нарушениями речи становится всё больше. Эти дети составляют основную группу риска по школьной неуспеваемости, особенно при овладении чтением и письмом. Ряд речевых нарушений в своей симптоматике имеют нарушения физиологического и речевого дыхания.

У дошкольников можно отметить следующие особенности речевого дыхания:

- поверхностный вдох;
- непродолжительный выдох;
- отсутствие четкой дифференциации между носовым и ротовым дыханием;
- речь на вдохе;
- неумение распределить речевой выдох в соответствии с длиной высказывания.

Все это отрицательно может сказаться на общем звучании речи. В некоторых случаях, когда создается повышенная нагрузка на неокрепшую детскую нервную

систему (стресс, тяжелое заболевание и т. д., на фоне неправильного речевого дыхания (часто в сочетании с нарушением темпа речи) у ребенка может возникнуть заикание. Воспитание у дошкольников правильного дыхания, в частности выработка целенаправленной воздушной струи в процессе выдоха, имеет большое значение при произнесении различных звуков речи, что отражается на качестве звукопроизношения в целом.

Хорошо поставленное речевое дыхание обеспечивает ясную дикцию и четкое произношение звуков.

Прежде чем приступить к выполнению дыхательных упражнений нужно учесть некоторые моменты:

- не стоит заниматься в пыльном, непроветренном помещении;
- воздух в группе обязательно должен быть свежим, но не холодным;
- одежда должна быть свобод-





ной, чтоб не стеснять движений ребенка;

- нельзя заниматься сразу после приема пищи;

- не заниматься с ребенком, если у него заболевание органов дыхания в острой стадии;

- не нужно заставлять ребенка выполнять упражнения, если он не хочет;

- и самое главное - дыхательную гимнастику необходимо проводить регулярно.

В своей работе я использую упражнения, которые помогают мне достичь у детей плавного выдоха и быстрее освоить ими труднопроизносимые звуки. Выполнять упражнения на развитие дыхания детям всегда интереснее с использованием различных пособий. В основном они предназначены для индивидуальной работы, хотя некоторые игры рассчитаны сразу на двух и более детей. Чтобы заинтересовать дошкольников дыхательными упражнениями, я предлагаю им поиграть и перевоплотиться в кого-нибудь или что-либо: «А давайте вы будете футболистами!» или «Представьте, что ваш живот — это качели».

Вот некоторые из них.

«Подуем на Солнышко.»

Активным ребятам очень нравится «Воздушный футбол», в котором, чтобы забить гол, по мячу не нужно бить, а необходимо дуть на него, загоняя в ворота.

Фрукты не всегда бывают сладкими. И мы хотим их немного пасахарить. Для игры нам понадобится стул, картон и мягкий помпон (сахар). Вместо помпона можно использовать бумажные комочки или шарики из фольги. На картон приклеиваем картинку, внизу вырезаем отверстие. Помпон нужно задуть в отверстие своим дыханием.

На прогулке детям очень

нравится пускать мыльные пузыри.

Упражнение «Качели». Дети лежат на ковре, у каждого из них на животе находится мягкая игрушка. Её нужно покатавать на «качелях»: во время вдоха животик с игрушкой поднимается, а на выдохе опускается.



«Чей карандаш быстрее?». Суть игры — дуть на карандаш, чтобы он покатился на другой край стола. Играть могут 2 ребёнка и более.

«Украсим новогоднюю елочку». Упражнение учит ребенка делать глубокий вдох и усиленный выдох, развивает дыхательную мускулатуру и речевой аппарат,

тренирует силу вдоха и выдоха, развивает воображение.

«Новогодний фейерверк»

«Дай пять». Цель: развитие сильного плавного выдоха; активизация губных мышц. Учить детей делать вдох носом, а выдох ртом. Перчатку можно украсить и сделать из нее петушка, зайчика, динозаврика и т.д.

«Свистулька». Свистульки помогают вырабатывать вдох через нос и длительный выдох через рот.

Мама: «Наступило утро, птичка громко здороваются со всем свистом». Ребёнок делает глубокий вдох и сильно дует в свистульку. Мама: «Вечером птичка поёт тихую колыбельную, покажи, как поёт птичка»? Ребёнок дует медленно, свистулька «поёт» тихо. Чем старше ребёнок, тем сложнее могут быть задания. Например, можно чередовать сильные и слабые выдохи или проводить несложный звуковой диктант — длинные и короткие, громкие и тихие свистки.

«Перенеси воду из одной чашки в другую». Ребята всегда стараются, как можно меньше воды пролить на стол.

«Танцующая радуга» или танцующие балерины, летающие бабочки, плавающие осьминожки. Эту игру можно назвать как вам нравится, у кого на что хватит фантазии. Но её объединяют единые простые правила. Нужно вырезать из бумаги фигурку. После этого покажите ребёнку, как от вашего дыхания фигурки начинают движение. Ребёнок будет повторять раз за разом, приглашая балерину на танец.

«Разрушим крепость»

Упражнение «Остудим чай». Чашку сделать из картона, а пары чая из бумаги и дуть спокойно. Струя воздуха холодная. Разви-





ние плавному свободному выдоху; активизация губных мышц. Детям очень нравится устраивать листопад, снегопад.

«Перенеси стаканчики». Выполнить задание нужно, не касаясь руками стаканчика. Это упражнение вызывает море положительных эмоций, повышают интерес к дыхательной гимнастике.

тие сильного плавного и продолжительного выдоха.

Я люблю душистый чай,
но не пью я сгоряча.

Я на чай слегка подую,
так его и остужу я.

«Прокати шарик во извилистой дорожке». Мы устраиваем соревнование: кто быстрее сможет дыханием «прогнать» шарик с одного края стола на другой? Дети с удовольствием выполняют это упражнение, т.к. очень хотят победить.

«Листопад». Цель: обуче-

Дыхательная гимнастика сделает ребёнка не только здоровым, но и научит правильному произношению. Ведь правильное речевое дыхание – основа для нормального звукопроизношения и речи в целом. Выполняя дыхательные упражнения в игровой форме, у детей появляется положительный эмоциональный настрой, проходит напряжение и формируются практические умения. Ребенок, занимаясь дыхательной гимнастикой, практически всегда попадет в особый микро-



мир сказок, песен, игр, стихов. Таким образом, выполняя дыхательные упражнения, мы одновременно решаем несколько задач: развиваем голос и правильное звукопроизношение, формируем осмысленную моторику и двигательное воображение, оздоравливаем детей. А главное, что всё это доставляет детям огромное удовольствие.



«ОДИН ОПЫТ Я СТАВЛЮ ВЫШЕ, ЧЕМ ТЫСЯЧУ
МНЕНИЙ, РОЖДЕННЫХ ТОЛЬКО
ВООБРАЖЕНИЕМ» /ЛОМОНОСОВ М. В./

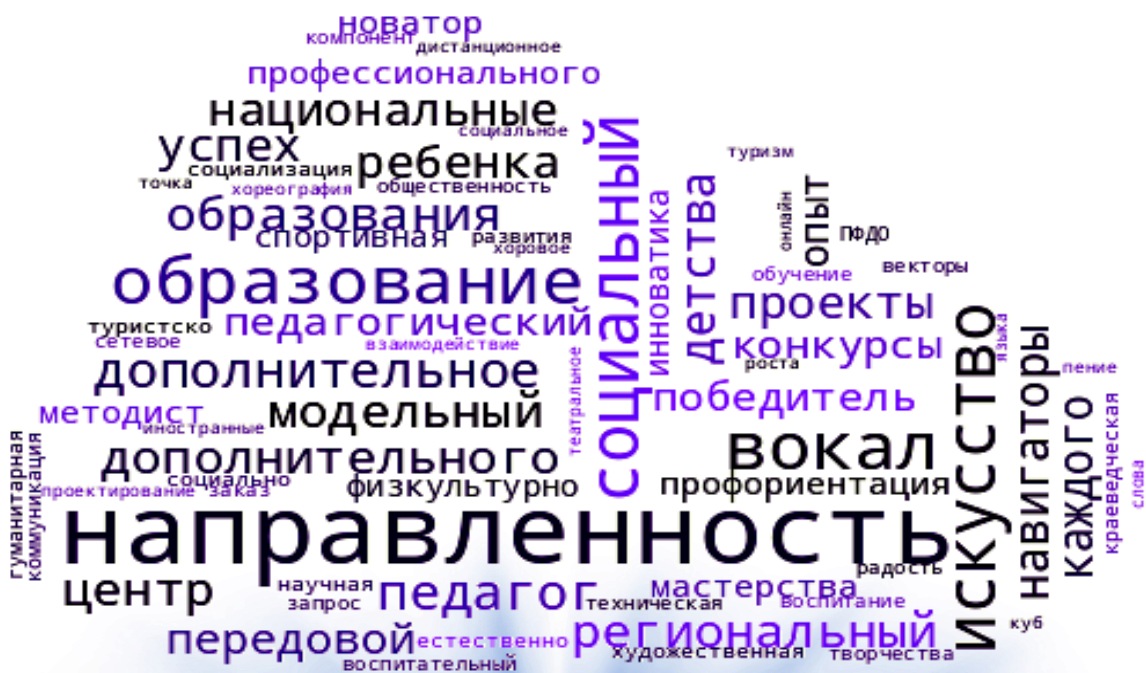

*«Высшее искусство, которым обладает учитель, – это умение
пробудить радость от творческого выражения и получения знаний»*

(Альберт Эйнштейн)



ЕЛЕНА ВАЛЕРЬЕВНА НЕФЁДОВА

**педагог дополнительного образования
муниципального бюджетного образовательного
учреждения дополнительного образования
дом детского творчества
муниципального образования Ейский район
ст. Камышеватская**

Краснодарский край

КОНСПЕКТ ЗАНЯТИЯ «БУКЕТ ЦВЕТОВ ИЗ КОНФЕТ»

***Аннотация.** Данное занятие предусмотрено в рамках дополнительной общеобразовательной общеразвивающей программы художественной направленности «Рукодельница» декоративно прикладное творчество. Предназначена для детей младшего школьного возраста 8- 9 лет. Материал может быть интересен педагогам дополнительного образования, учителям технологи.*

Цель занятия:

- научить учащихся делать декоративные цветы из конфет и гофрированной бумаги.

Задачи.

Предметные:

Познакомить с технологией изготовления цветов из гофрированной бумаги и конфет.

Научить размечать полоски на гофрированной бумаге определенной длины и ширины с помощью линейки.

Научить изготавливать поделку своими руками.

Закрепить навыки детей по работе с бумагой.

Личностные:

Воспитание усидчивости, точности, бережного отношения к материалам и инструментам.

Воспитание трудолюбия, старательности.

Метапредметные:

Развитие образного мышления, творческих способностей.

Средства обучения:

Ноутбук, презентация PowerPoint, гофрированная бумага разных цветов, шпажки, конфеты, клей, ножницы.

Методы обучения:

Объяснение, показ, рассказ.

Ход занятия.

1. Организационный момент:

проводится с целью настроить учащихся на восприятие материала.

Приветствие учащихся.

2. Постановка темы и цели занятия:

Сегодня на занятии мы сделаем цветок из конфет. А какой, вы узнаете, отгадав загадку.

Из луковицы вырос,
Но в пищу не годится.

На яркий стаканчик

Цветок тот похож.

(ответ: тюльпан)

Педагог.

Правильно, мы сделаем тюльпаны и соберем из них букет. Но это будет необычный букет, а с секретом. В центр наших тюльпанчиков вставим конфетку, у нас получится необычный букет. Просмотр презентации PowerPoint готовых поделок. Букет из конфет – идеальный сладкий подарок, созданный своими руками, который можно будет подарить любому: и мужчине, и женщине, причем на любой праздник. Оригинальный букет радует глаз. Букет из конфет – не просто подарок, а настоящий сюрприз, который будет всегда уникальным. Разбор технологической карты.

1. Выбор цвета гофрированной бумаги.



2. Заготовка лепестков цветка. Используя линейку вырезаем полоски шириной 2-3 сантиметра, длиной примерно 7-8 сантиметров, получится прямоугольник. Отрежьте 4-5 прямоугольные заготовки из гофрированной бумаги, по числу планируемых лепестков в цветке. Найдите серединку в прямоугольной заготовке, соберите гармошкой, поверните на 180 градусов и сформируйте лепесток. Повторите тоже самое с остальными заготовками. Каждому прямоугольнику придаем форму лепестка. Вытягиваем большим пальцем серединку лепестка делаем лепесток выпуклым, проделываем тоже самое с каждым лепестком.

3. Оформление стебля.

Используя линейку отрезаем зеленую гофрированную бумагу



гу.Шириной 1сантиметр ,длиной 20сантиметров. На шпажку наносим клей и приклеиваем зеленую бумагу.

4.Формирование цветка. Конфета –это середина цветка.Закрепляем бумажные хвостики у конфеты клеем нанизываем на острый конец

шпажки. Вокруг конфеты формируем лепестки. Цветок готов.

Прежде чем приступить к выполнению практической части – давайте вспомним технику безопасности по работе с ножницами.

4.Техника безопасности.

Работай ножницами только на своем рабочем месте.

Не оставляй ножницы в раскрытом виде.

Передавай ножницы только в закрытом виде, кольцами вперед.

5.Физ.минутка.

Спал цветок и вдруг проснулся, Больше спать не захотел, Шевельнулся, потянулся, (Руки вверх, потянуться)

Взвился вверх и полетел.(Взмахи руками)

4.Практическая часть

Педагог. Отдохнули, все повторили. Теперь приступаем к работе.

Определились с цветом цветка.

Начнем с заготовок лепестков. Отрежьте 4-5 полосок из гофрированной бумаги по 7-8см. Найдите серединку заготовки, соберите гармошкой поверните на 1 раз и сформируйте лепесток. Повторите тоже самое с остальными заготовками. Оберните шпажку зеленой гофрированной бумагой, конфету прикрепляем к шпажке. Лепестки прикрепляем с помощью клея. Цветок готов.

Педагог подходит к каждому учащемуся и проверяет качество выполнения. Помогает исправить ошибки.

5.Подведение итогов.

Выставка готовых работ. Комментарии учащихся, педагога. Дают оценку своим работам.

Педагог. Спасибо всем за внимание. Наше занятие окончено.





ТАТЬЯНА ВАЛЕРЬЕВНА СИДОРОВА

**педагог дополнительного образования
муниципального бюджетного образовательного
учреждения дополнительного образования
дом детского творчества с. Сосновское,**

Нижегородская область

Аннотация. Дополнительная общеобразовательная программа, в рамках которой реализуется данное занятие, направлена на развитие технико-эстетического вкуса, технических способностей к различным видам искусства, творческого подхода, эмоционального восприятия и образного мышления. В основе программы - комплексный подход к изучению предмета на основе различных видов деятельности: элементы ИЗО и оригами, работа с пластилином и соленым тестом; рукоделие – шитье и вязание.

<p>Тема</p> <p>«Новогодняя деревня (макет-декорация)».</p> <p>Тип занятия: Практическое занятие на повторение изученного материала.</p> <p>Алгоритм учебного занятия</p> <p>I. Организация класса</p> <p>II. Актуализация опорных знаний</p> <p>Беседа.</p> <p>— Что называется макет?</p> <p>— Люди какой профессии проектируют сооружения?</p> <p>— Почему архитектор должен хорошо рисовать?</p> <p>— Какие материалы используются в строительстве?</p> <p>— Почему некоторые здания относятся к памятникам архитектуры?</p> <p>— Назовите самые известные здания нашего города.</p> <p>Прежде чем создать новое сооружение, архитектор стремится представить облик здания, отдельные большие группы помещений и объединить их в целое. Творческие процессы архитектора, живописца, скульптора в известной мере сходны: имеет место образное художественное мышление, но архитектор мыслит геометрическими объемами, в то время как скульптор или живописец — изобразительными формами.</p>	<p>занятия: мами. У архитектора больше общего со скульптором, чем с живописцем: они оперируют трехмерными объемами, но архитектура организует не только внешние но и внутренние утилитарно используемые объемы.</p> <p>Слово «архитектура» в Древней Греции означало «главное строительство». Еще древнеримский теоретик Витрувий выдвинул в архитектуре требования. В уникальном трактате «Десять книг об архитектуре» он писал, что архитектура должна заключать в себе три элемента: пользу, прочность и красоту. Эта формулировка получила название триады Витрувия. Польза является неотъемлемым элементом всякого сооружения. Любое здание строится для чего-то, и требует затраты значительных средств. Человеческое общество никогда не позволяло себе создавать ненужные, бесполезные здания. Второе обязательное требование — прочность. Дома, как правило, стоят дорого и строятся на длительное время. Отсюда необходимость сделать их конструкцию прочной. Прочность тесно связана с развитием строительных материалов и создаваемых из них конструкций. Художественная сторона архитектуры заключается в красоте и привлекательности каждого здания. Отсюда и желание строителей всех эпох придавать своим</p>	<p>сооружениям выразительный облик. В зависимости от назначения архитектура бывает жилой (частные дома, дачи, квартиры), общественно-гражданской (вокзалы, театры, Дворцы спорта, Дворцы культуры, школы, магазины и т. д.), промышленной (заводы, фабрики, ТЭЦ и т. д.), садово-парковой (сады, парки, скверы).</p> <p>III. Мотивация учебной деятельности</p> <p>В сказках часто описываются архитектурные сооружения: избушка на курьих ножках, дворец Снежной королевы и др. Художник воплощает образ архитектурного сооружения с помощью изобразительных средств. В театре, на сцене мы видим декорации, которые являются уменьшенными копиями архитектурных сооружений.</p> <p>IV. Объявление темы урока</p> <p>Сегодня мы продолжим с вами выполнять макет нашей Новогодней деревни.</p> <p>V. Практическая работа</p> <p>1. Театральные художники воспроизводят на сцене внешний и внутренний облик различных сооружений разных эпох. Чаще всего декорации передают часть того или иного здания, а нередко и внешний вид городской улицы или</p>
---	---	--

площади. Для нашей деревни мы с вами используем различные материалы, из которых состоят наши домики.

2. Продолжение выполнения работы.

Определите, какая форма подходит для того или иного домика. Почему вы так считаете? А теперь выберите один домик и приступите к выполнению работы.

Давайте соберем из наших домиков деревню и оформим конечную композицию.

(Идет доделывание домиков и сопутствующих строений, оформление деревни огоньками)

VII. Завершение урока

Демонстрация выполненных работ.

Содержательные блоки учебного занятия

Цель: Развитие творческого художественного мышления, учить читать чертежи (развертки) и работать с ними, планировать свою работу, подбирать необходимые материалы для создания архитектурного образа

Задачи:

- знакомство учащихся с

понятием дом – как феноменом культуры, как средоточием основных жизненных ценностей человека, счастья, достатка, единства семьи;

- развитие способностей мыслить, сочинять, создавать необычные, оригинальные предметы домашнего обихода, мебель на основе коллективного труда;

- развитие исследовательских действия, навыков работы с информацией

Формы обучения: коллективная работа.

Основные понятия: макет, архитектор, здание, улица, оружие.

Дидактический материал: ножницы, клей, ватман либо картон, карандаш, линейка, клей ПВА, шаблоны, природный материал, потолочная плитка, пилки, выпилочный стол.

Методы, применяемые на занятии: наглядные и практические

Современные образовательные технологии, применяемые на занятии: возможность учащихся к творческому подходу, профессиональное самоопределение учащихся.

Планируемый результат:

У учащихся будут развиты и сформированы: творческая активность, фантазия, изобретательность и эстетический вкус. Также будут способны к активному творческому сотрудничеству - мыслить, сочинять, создавать необычные, оригинальные предметы домашнего обихода, мебель. У учащихся будут развиты интеллектуальные способности, навыки планирования своей деятельности под руководством педагога и исследовательские навыки

Список литературы:

1. Гурова Анна. Кукольный домик, изд. АСТ, 2014 год.

2. Зайцева Анна. Домики для кукол своими руками, изд. ЭКСМО, 2016 год

3. Кукольный домик своими руками, изд. Эгмонт, 2015 г.

4. Нагибина М. И. «Чудеса для детей из ненужных вещей» Ярославль, «Академия развития», 1998 г





ШКЛЯЕВА ВАЛЕНТИНА ВЛАДИМИРОВНА

**воспитатель
Муниципального бюджетного дошкольного
образовательного учреждения
детский сад комбинированного вида № 17
села Воронцовка муниципального образования
Ейский район
Ейский район, Краснодарский край**

**КОНСПЕКТ ИГРОВОЙ СИТУАЦИИ С ИСПОЛЬЗОВАНИЕМ КУБИКА БЛУМА
НА ТЕМУ: «ЗИМУЮЩИЕ ПТИЦЫ»**

1 этап: способствуем формированию у детей внутренней мотивации к деятельности:

Возрастная группа	5 -7 лет
Тема занятия	Зимующие птицы
Образовательная область	Речевое развитие
Цель	Расширять представления у детей о зимующих птицах, создание проекта по теме
Задачи	<ul style="list-style-type: none"> - закрепить умение различать птиц по внешнему виду, находить признаки сходства и различия; - расширять и активизировать у детей словарный запас; - воспитывать бережное и заботливое отношение к птицам; - сформировать у детей умение обосновывать свою точку зрения; - стимулировать детей к парному и групповому взаимодействию; - мотивировать детей к самостоятельному решению поставленной задачи; - способствовать развитию мышления, творческого воображения детей; - развивать мелкую моторику. - воспитывать трудолюбие, бережное отношение к результатам труда.
Тип занятия	Занятие по закреплению изученного материала
Оборудование	Кубик Блума «Зимующие птицы», аудиозапись с голосами птиц. Карточки с изображением корма для птиц семечки, рябина, пшено, карточки с изображениями зимующих и перелётных птиц.



ОПЫТ РЕГИОНОВ

Содержание	Обратная связь на высказывание детей/примечание
<p>Воспитатель приветствует детей. Добрый день, дети! - Ребята, чтобы узнать, о чем мы сегодня будем с вами говорить, я предлагаю вам к столам. - Перед вами разложены разрезные картинки, нужно их собрать. - Что у вас получилось (птицы). - Правильно, это птицы. (Воспитатель по очереди подходит к каждому столу и спрашивает, какая птица получилась и как ее узнали – описание). - Хорошо, а как одним словом можно назвать этих птиц? (Зимующие). Правильно, сегодня мы с вами поговорим о зимующих птицах. - Скажите, пожалуйста, как называется профессия людей, которые изучают птиц? (Орнитолог). Они наблюдают за их поведением в лесу, в городе и в зоопарке, и ведут специальный экологический дневник. Хотите поиграть в ученых – орнитологов? Тогда, сегодня я буду старший орнитолог, а вы научные сотрудники. И вместе мы с вами вспомним всё то, что мы знаем о зимующих птицах, а поможет нам в этом Кубик Блума. - Ребята, в какое время года бывает мороз (Зимой). Как мы с вами спасаемся от мороза? (У нас есть теплые дома, одеваемся по теплее и тд). А как зимуют наши младшие друзья – птицы? (Люди подкармливают их, строят кормушки и тд).</p>	<p>Приветствие детей</p> <p>Дети подходят к своим местам за столами, на которых разложены разрезные картинки «Зимующих птиц» Ребята собирают картинки</p> <p>Ответы детей</p> <p>Дети отвечают на поставленные вопросы</p> <p>Ответы детей.</p> <p>Дети присаживаются на стульчики)</p> <p>Высказывания детей.</p> <p>Ответы детей. (Да).</p> <p>Дети отвечают.</p>

2 этап: способствуем образовательной деятельности детей

<p>(На все задания дети бросают Кубик Блума с заданиями)</p> <p>1. Задание: (за столом) «Поделись, каких зимующих птиц ты знаешь». К нам прилетели птицы на кормушку, посмотрите все ли птицы зимующие?</p> <p>2. Задание (за столом) «Расскажи, чем кормить птиц зимой». В холодные дни, птицы ищут корм в течении всего дня. Зимой они смелее, чем летом. Они объединяются в стаи и летают около жилья, в поисках пищи. А люди их подкармливают. Давайте вспомним чем можно и нельзя кормить зимующих птиц.</p> <p>3. Задание: (за столом) «Назови части тела птицы». Ребята, а чем отличается птица от животного? А теперь немного отдохнём и проведем игру на внимательность.</p>	<p>На столе разложены зимующие и перелетные птицы, дети отбирают и разлаживают на кормушку зимующих птиц. Объясняют свой ответ</p> <p>Дети выбирают картинки с изображением корма для птиц. Объясняют свой ответ</p> <p>Дети отвечают, поощряю их за правильные ответы. У нее есть крылья, тело покрыто перьями. Дети приклеивают части тела птицы в дневник.</p>
---	---

Содержание	Обратная связь на высказывание детей/ примечание
<p>Физминутка: «Летает, прыгает, клюет» (Воспитатель называет и показывает действия птиц, а дети повторяют. Педагог может путать детей, например, говорить летает, а показывает прыгает и тд. Дети должны игнорировать не правильный ответ, а показать правильно).</p> <p>4. Задание: (За столом). «Предложи, как мы можем помочь зимующим птицам». (Показываю грань кубика с изображением наших кормушек, сделанных родителями). Мы можем помочь птицам, если будем им устраивать своеобразные столовые-кормушки на деревьях. В кормушки нужно регулярно подсыпать зернышки, крошки белого хлеба или кормовую зерновую смесь, купленную в зоомагазине.</p> <p>Если мы будем помогать птичкам выжить, то летом они помогут нам, подъедая вредителей на деревьях и в огородах. Некоторые пернатые уменьшают численность мелких грызунов, в частности - мышей.</p> <p>5. Задание. «Объясни, почему птицам трудно зимой». Трудно жить не только потому, что холодно, а потому, что нечем питаться. Особенно трудно находить корм во время снегопадов, метелей, в сильные морозы. В такую погоду очень много птиц погибает от голода. Не найти птицам под снегом корма. Голодная птица сильно страдает от холода. Зимний день короткий, а чтобы выжить, не замёрзнуть, пищи нужно съесть гораздо больше, чем летом.</p> <p>6. Задание. (последняя грань кубика) «Почему одни птицы улетают, а другие остаются зимовать?»</p> <p>Где живут утки и гуси? Правильно, у речек и прудов. Река для них - и дом, и столовая. А что происходит с реками зимой? Верно, они замерзают. Значит, нужно водоплавающим птицам искать себе другой дом.</p> <p>А что летом кушают ласточки, чем кормят своих птенцов? Летающими насекомыми. А зимой насекомые летают? Нет, они прячутся от холода до весны. Выходит, что зимой многим птицам нечего есть, вот и ищут они себе дом в других местах, теплых и сытных.</p> <p>Почему же тогда не улетают воробьи и синички, вороны и галки, сойки и дятлы?</p> <p>Просто все они могут зимой отыскать для себя пропитание: семена и плоды растений и даже насекомых с их личинками под корой деревьев. А если перебраться поближе к людям, можно поживиться остатками пищи, которые обязательно найдутся поблизости от жилья.</p>	<p>Дети выполняют задание по дмузыку, повторяют движения, стараются не делать ошибок.</p> <p>Дети отвечают, используя кубик в качестве подсказки.</p> <p>Ответы детей.</p> <p>Дети отвечают на уточняющие вопросы и приходят к выводам самостоятельно.</p>

3 этап: способствуем проведению детской рефлексии по итогам деятельности

Содержание	Обратная связь на высказывание детей/ примечание
<ul style="list-style-type: none"> - Ребята, кем мы сегодня с вами побывали? (Орнитологами). - Кого изучают орнитологи? (птиц) - О каких птицах мы говорили? - Почему их так называем? - Как мы можем помочь птицам пережить суровую зиму? - Как называется «птичья столовая»? - Какой корм нужно класть в кормушку? 	<p>Дети отвечают.</p> <p>Ответы детей.</p>

Использование приема «Кубик Блума» только на первый взгляд кажется трудным. Но практика показывает, что прием очень нравится детям, они быстро осваивают технику его применения.

А воспитателю этот прием помогает развивать навыки критического мышления и в активной и занимательной форме строить совместную деятельность с детьми.

Использованная литература:

1. Акимушкин И.И. Рассказы о природе «Куда и как?». – М.: Мысль, 2016. – 264 с.
2. Дмитриев Ю.Д. Соседи по планете. Птицы. – М.: Детская литература, 2004. – 135 с.
3. Серия журналов «Муравейник» 2012- 2014г.
4. Интернет ресурсы.





МАРИЯ ВЛАДИМИРОВНА КУТУЗОВА

учитель английского языка
муниципального бюджетного образовательного
учреждения средней общеобразовательной школы
№50 г. Ставрополя

Ставропольский край

Около десяти лет назад я работала замом по научно-методической работе в одном из учреждений дополнительного образования детей Ставропольского края, где и познакомилась с удивительным человеком—Марией Наклейщиковой (ныне—Кутузова). Она поразила меня буквально с первых минут нашего общения: казалось, что она слышит знаки и видит звуки! Она увлекалась (при чем очень серьезно) и музыкой, и декоративно-прикладным творчеством; живописью и литературой; писала стихи, на них писала музыку, при этом очень талантливо преподавала английский язык, а еще увлекалась историей. Мария потрясающий собеседник, с очень интересным чувством юмора; обладательница прекрасного голоса; поэт-песенник; преподаватель вокала; лидер одной из популярных в Ставрополе музыкальных групп, журналист, ну и мама прекрасной дочурки.

Раз уж мы говорим в этом выпуске, и в этом году о наставниках—она является прекрасным наставником для своих учащихся: она не просто учитель иностранного языка, она преподает так, что его невозможно не выучить, а еще ее очень любят дети, а Маша безумно любит их, профессию, творчество, походы и поездки, музыку и весь этот огромный мир!

Маруся, спасибо, что ты есть!

С благодарностью за сотрудничество, редактор журнала Е. Рапацка

РАЗРАБОТКА ДОПОЛНИТЕЛЬНОГО ЗАНЯТИЯ ПО АНГЛИЙСКОМУ ЯЗЫКУ С ПРИМЕНЕНИЕМ ЗДОРОВЬЕСБЕРЕГАЮЩИХ ТЕХНОЛОГИЙ «КАКОЕ У ТЕБЯ НАСТРОЕНИЕ?»

Аннотация. Сегодня значительно увеличился поток информации, и в связи с этим возросла необходимость ее переработки и усвоения. Это привело к некоторой недооценке роли эмоций, сужению познавательной деятельности обучающихся до рациональных форм ознакомления с языковыми и грамматическими явлениями и страноведческими фактами. Вместе с тем, эмоциональная сфера человека скрывает в себе огромные потенциальные возможности воздействия на его учебную деятельность. По мнению психологов эмоции не только обеспечивают деятельность первоначальным толчком, то есть выполняют целепобудительную функцию, но и проникают во все ее этапы, являясь активными силами, помогающими нам извлекать пользу из воздаваемых восприятием ресурсов. Ученые - когнитивисты определяют эмоции как сильное, обычно кратковременное переживание, возникающее в ответ на определенный раздражитель. Эмоции не только улучшают общее восприятие действительности и помогают лучше приспособиться к изменениям непредсказуемого окружения, но и облегчают социальные взаимосвязи и взаимодействие. Это происходит благодаря нашей способности считывать эмоции других людей через выражение лица, позы, жесты и тон голоса.

Данная разработка рассчитана на учащихся 1-2 класса (7-8 лет) и предназначена для учителей иностранного языка и педагогов дополнительного образования.

Цель: активизация лексики по теме «Чувства и эмоции», построение диалогов по новой теме, изучение и закрепление речевых разговорных клише по изучаемой теме с применением игровых методик.

Задачи: формирование фонематического слуха, формирование фонетических навыков, развитие навыков диалогической речи, формирование эмоционально-положительного отношения к английскому языку, развитие умения общаться на английском языке в игровой форме, сохранение и укрепление психоэмоционального тонуса и здоровья учащихся.

Материалы и оборудование: игрушки на руку или марионетки (для педагога и детей), раздаточный материал и материал для демонстрации (карточки с эмоциями и чувствами), тряпичный или резиновый мячик, таблички с изучаемыми эмоциями и чувствами. Для создания атмосферы разных настроений возможно прослушивание различных мелодий на компьютере или любом аудиосистеме (телефон, планшет, ноутбук, плеер).

Ход занятия

Организационный момент – 2 минуты.

Подготовить доску, на которой необходимо написать тему занятия на русском и английском языках и обозначить основные эмоции и чувства по трём колонкам: положительные, отрицательные, нейтральные.

Вводная часть – 5 минут.

Фонетическая разминка – 2 минуты.

- Нам понадобятся важные звуки, давайте произнесём их вместе:

[ɪ] – собака рычит
[ɛ] – крикнем наглёцу
[dʒ] – шмель врезался в дерево
[oɪ], [aɪ] – нам больно: Ой, ай!
[je] – ковбой кричит «Е»
[w] – от поцелуя к улыбке, не вытягивая губ: [we] – мышка пи-

цит, [wɒw] – здорово!
[b] – зовём бабушку: [ba-ba] – баба!
[d] – соглашаемся: [da, da] – да, да
[g] – гуси негодуют [ga ga ga:] – га-га-га!
[l] – поем песенку [la-la-la] – ла-ла-ла)))
[k] – курочка кудахчет [ko ko ko] – ко-ко-ко
[v] – показываем [vɒt] – вот!
[t] – грозимся [tak] – так...
[i:] – индюк пищит: И-и-и!
[u:] – не хотим что-то: У-у-у([ə:] – звук, как в слове «тёплый»: ≈Ё
- Молодцы! Well done!

Диалоги с игрушками – 3 минуты.

Педагог объявляет тему занятия и разыгрывает диалоги на английском языке между двумя игрушками, надетыми на руку:

- Как дела? (How are you?) – Отлично! (Fine, cool!)
- Как дела? (How are you?) – Так себе, нормально. (So-so)
- Как дела? (How are you?) – Плохо, неважно (Not well, bad)

Игрушечная кукла помогает «переводить» сказанное для зрителей с английского языка и «обращается» к игрушкам детей, надетым на руку, спрашивая, какое у них настроение.

Основная часть – 35 минут.

Игра «Изобрази эмоцию или чувство» - 10 минут.

- Now let's play! (Теперь давайте поиграем!)

Учитель предлагает мимически изобразить разные эмоции, написанные на карточках на русском языке (на карточках представлены также зарисовки этих эмоций и чувств). Игра идёт по цепочке, эмоции и чувства представлены вперемешку. Далее педагог предлагает группе разбить показанные эмоции (счастье, радость, печаль, скука, страх, восторг, отвращение и другие) на три группы - положительные, отрицательные, нейтральные. Педагог записывает их на доске, детям предлагает переписать по 2-3 эмоции и чувства в каждую колонку.

- Good! – Хорошо!

Игра «Мяч по кругу» - 10 минут.

Учитель выбирает ведущего по считалке на английском языке и предлагает ему (ей) мяч. Задача ведущего – бросить мяч любому игроку в группе, назвав эмоцию или чувство на русском языке. Задача пойманного – перевести эмоцию на английский язык (подсказка остаётся на доске). Тот, кто не сумел вовремя сориентироваться или ошибся в наименовании, на время выбывает из игры.

Игра «Пары» - 10 минут

Учащиеся должны сесть за столом так, чтобы быть рядом и хорошо видеть друг друга. Педагог раздаёт детям карточки с названиями противоположных состояний, чувств и эмоций. Задача детей – взяться за руки тем, чьи чувства образуют пару (разрешается сесть для этого рядом). Например:

Счастливым – несчастным
Веселым – грустным
Умным – глупым
Бодрым – сонным
Трусливым-храбрым
Доверчивым-осторожным
- Very good! (Очень хорошо!)

Игра-физминутка – 5 минут

Ученики изображают поездку в общественном транспорте, сидя на стульях, затем все одновременно показывают выходящих из автобуса пассажиров в разном эмоционально-чувственном состоянии:

- пассажир, выигравший в лотерею
- уснувший уставший пассажир
- рассеянный пассажир
- раздосадованный пассажир
- обиженный пассажир
- испуганный пассажир
- хитрый пассажир
- заблудившийся пассажир
- недоумевающий пассажир

Заключительная часть – 3 минуты

Зрители слушают песенку о настроении на английском языке, учитель переводит текст и предлагает изобразить описанные эмо-

ОПЫТ РЕГИОНОВ

ции мимически.

Учащиеся с помощью вопросов учителя («Что мы узнали нового сегодня?», «Какие эмоции и чувства мы бы назвали положительными/ отрицательными/ нейтральными?», «Как можно ответить на вопрос, как у нас дела?») активизируют новый материал, получая задание дома изобразить эмоции и чувства, которые появятся после занятия, с помощью смайликов (забавных рожиц) и подписать их по-английски.

Затем группа и педагог прощаются: Bye-bye! (Пока!)

Литература:

300 самых важных английских слов в картинках для начинающих - Орлова Н. 2011, с. 98-102.

Английский для школьников, Карлова Е., 2014.

Английский язык в песенках.
Бурова И. И., Буров А. В. СПб.: Изд. дом «Нева»; М.: «ОЛМА-ПРЕС Образование», 2012, 86 с.

Английский для детей. Шалаева Г.П. 2015, 35 с.

Шишкова И.А., Вербовская М.Е. Английский для малышей: Учебник. – М.: ЗАО «Росмэн-пресс», 2009. – 105с.





НАТАЛЬЯ МИХАЙЛОВНА АВХАЧЕВА

**педагог дополнительного образования
муниципального бюджетного образовательного
учреждения дополнительного образования
дом детского творчества
муниципального образования Ейский район
ст. Камышеватская, Ейский район**

Краснодарский край

**ПОСТАНОВОЧНЫЙ ПРАКТИКУМ
«ТАНЦЕВАЛЬНАЯ КОМПОЗИЦИЯ «ГОСТИ»**

Аннотация. Актуальность данной темы определяется социальной значимостью проблемы воспитания активной творческой личности. Одним из видов музыкальной деятельности, которая в большей степени способствует развитию танцевального творчества – является музыкально-ритмическое движение. В процессе разучивания и участия в детских танцах происходит изучение основных средств выразительности движения, пластики, мимики, ритма, которые связаны с эмоциональными впечатлениями ребенка. Музыкально-ритмические и танцевальные движения выполняют функцию психической и соматической релаксации, восстанавливают жизненную энергию ребенка и его самоощущение как индивидуальности.

Форма занятия: коллективная работа.

Цели: демонстрация основных элементов техники народного танца, формирование сознательного отношения к традициям фольклора в хореографии.

Задачи:

Образовательные:

- закрепление знаний, умений и навыков, полученных на предыдущих занятиях;
- развитие осмысленного исполнения движений;
- развитие познавательных интересов и творческого потенциала учащихся.

Развивающие:

- развитие координации движений;
- укрепление опорно-двигательного аппарата;
- развитие выносливости и манеры, техника исполнения;
- психологическое раскрепощение учащихся.

Воспитательные:

- формирование эстетического

воспитания, умения вести себя в коллективе;

- формирование чувства ответственности;
- активизация творческих способностей;
- умение творчески взаимодействовать на уроках с педагогом.

Основные методы работы:

- наглядный (практический показ);
- словесный (объяснение, беседа);
- изучение основных движений к композиции «Гости»

- постановка танцевальной композиции «Гости»

Средства обучения:

- музыкальная колонка с флешкой;

Педагогические технологии:

- познавательная технология;
- здоровьесберегающая технология;
- личностно-ориентированная технология с индивидуальным подходом.

Межпредметные связи:



ОПЫТ РЕГИОНОВ

- экзерсис у станка;
- слушание музыки.

План занятия

Вводная часть занятия (5 мин.)

- вход в танцевальный зал;
- поклон педагогу;
- обозначение темы и цели урока;

Подготовительная часть занятия (25 мин.)

- Экзерсис у станка.
- Упражнения на середине зала.
- Объяснительно-показательная часть урока.
- Танцевальные ходы.
- Движения русского танца.

Организационный момент.

Педагог под музыку приглашает детей в зал, дети встают на свои места. Занятие начинается с приветствия (поклон). Преподаватель знакомит детей с темой занятия, целью и задачами. Затем переходим к экзерсису у станка.

Перерыв-(10-минут)

Основная часть занятия (40 мин.)

- изучение основных движений к танцу;
- повторение изученных движений, соединение комбинаций, координация;
- танцевальная композиция.
- ритмический рисунок танца;

Заключительная часть занятия (10 мин.)

- подведение итогов;
- исполнение танцевальной композиции «Гости»;

- основное построение для выхода из зала;
- поклон педагогу;
- выход из танцевального зала под музыкальное сопровождение.

Конспект занятия

Вводная часть занятия(5 минут)

- Вход учащихся в танцевальный зал. Учащиеся выстраиваются в две линии в шахматном порядке. Музыкальное сопровождение марш, муз.р-р 4/4.
- Поклон педагогу. Музыкальное сопровождение народная, муз.р-р 2/4.
- Обозначение темы и цели занятия.

Подготовительная часть занятия

1. Экзерсис у станка. (15 –минут)

Подготовка корпуса и головы. Данное упражнение развивает и укрепляет тело, дает правильную постановку головы, рук и ног, вырабатывает выворотность. От правильной постановки ног, корпуса, рук, головы во многом зависит дальнейшее развитие технического мастерства.

1. Demiplier, grandplier на I, II и III позициях (плавное и отрывистое)

2. Battementtendu с подъемом пятки опорной ноги,

3. Подготовительное упражнение к flic-flac, то же на croisee и с ударом в пол.

4. Battementtendujete с акцентом «от себя», то же с demiplier и с подъемом

опорной ноги.
5. Упражнения на выстукивание.

6. Подготовка к верёвочке, на целой стопе и с подъемом на полупальцы.

7. Упражнение для бедра, на целой стопе и с подъемом на полупальцы.

8. Характерный rond de jambe.

9. Grand battement developpe плавноеотрывистое.

10. Grandbattementjete на целой стопе, с подъемом на полупальцы опорной ноги.

11. Releve на полупальцы в выворотных и невыворотных позициях, на двух и одной ноге.

12. Различные portdebras в определённом характере.

2.Упражнения на середине зала:(10-минут)

-Танцевальные ходы (различные сочетания шагов, исполненных в стиле, характере и манере русского танца),
-Танцевальный бег.

-Подскоки по кругу и на месте, притопы - одинарный, двойной, тройной.

-Приставные шаги.

-Движения русского танца: «гармошка», «ковырялочка» с притопом, с. «Маятник». «молоточки». «Мячики».

-Галоп по кругу. Галоп с остановками.

-Вращения на подскоках по кругу.

-Хлопки и удары скользящие (в ладоши).

Перерыв (10 минут)

Основная часть занятия (40 минут)

3. Изучение основных движений к танцу.

-движение№1- Переменный шаг, в выстукивающем характере.

-движение№2- «Тройной шаг вперёд с ударом» (вперёд с правой ноги, назад с левой ноги).

-движение№3- «Боковой ход с выносом ноги на каблук» (вправо и влево).

-движение№4- «Хлопки с ударом ноги».

-движение№5- «Повороты с ударом ноги» (вправо и влево).

Соединение движений в комбинации:координация, техника и манера исполнения.

Постановка танцевальной композиции «Гости».

Песня «Пчелочка Златая» Муз. р/р- 2/4

1.Выход-Исполнители стоят за



кулисами (с правой кулисы первым стоит мальчик, с левой кулисы девочка), дети стоят друг за другом через одного мальчик, девочка, с противоположной стороны девочка за ней мальчик.

Выходят на встречу друг другу - движение №1 - Переменный шаг, в выстукивающем характере (16- тактов). (Рисунок №1)

2. Становятся в две линии (лицом к противоположной линии), исполняют - движение №2 - «Тройной шаг вперёд с ударом» (вперёд с правой ноги, назад с левой ноги) - 4 такта (Рисунок №2)

3. Девочки исполняют - движение №1 идут на встречу друг к другу, встречаются на середине и кружатся в паре и переходят в противоположную сторону. (8-тактов). Мальчики исполняют - движение №3

- «Боковой ход с выносом ноги на

каблук» (в право и в лево). - (Рисунок №3)

4. Мальчики исполняют - движение №1 идут на встречу друг к другу, встречаются на середине и кружатся в паре и переходят в противоположную сторону. (8-тактов).

Девочки исполняют - движение №4 - «Хлопки с ударом ноги», затем - движение №5 - «Повороты с ударом ноги» (в право и в лево). - (Рисунок №4)

5. Взявшись за руки (руки согнуты в локтях) исполняют - движение №1 перестраиваясь в круг - (Рисунок №5). (16-тактов).

6. Движение №2 - «Тройной шаг вперёд с ударом» (вперёд с правой ноги, назад с левой ноги) идут в круг - 4 такта (Рисунок №6)

7. С круга перестраиваются в две линии, исполняют - движение №1; (Рисунок №7)

8. Исполняют - движение №2 - «Тройной шаг вперёд с ударом» (вперёд с правой ноги, назад с левой ноги) - 4 такта (Рисунок №8); движение №5 - «Повороты с ударом ноги» (в право и в лево) - 4 такта.

9. Мальчики становятся на одно колено (хлопают в ладоши), девочки обходят мальчиков исполняют - движение №1 - 4 такта.

10. Взявшись за руки исполнители простыми шагами исполняют «до задов» (Рисунок №9); - 4 такта, выстраиваются в одну линию - (Рисунок №10);

11. Исполняют - движение №2 - «Тройной шаг вперёд с ударом» - 4 такта.

Исполняют - движение №5 - «Повороты с ударом ноги» (в право и в лево)

- (4 такта). Делают поклон.

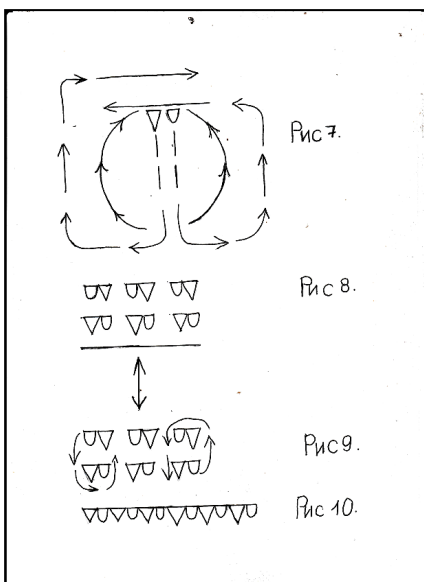
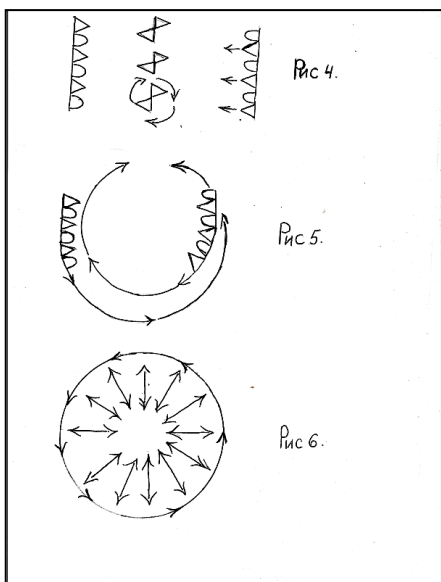
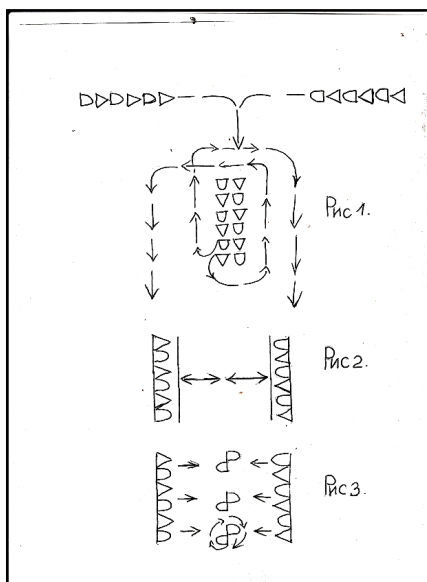

Список литературы

Адеева Л.М. Пластика. Ритм. Гармония: самостоятельная работа учащихся для приобретения хореографических навыков: учебное пособие. - СПб.: Композитор; Санкт-Петербург, 2006. - 51с.
 Андреева Т.Ф. Тенденции развития классического танца в любительском коллективе // Самарские хореографические встречи / Т.Ф. Андреева. - Самара: Издательство СГПУ, 2003. - 92с.
 Антропова, Л.В. Развитие выразительности в процессе обучения хореографическому искусству // Образование и общество. - 2011. - №4. - С.121-124.
 Базарова Н.П. Азбука классического танца. Первые три года обучения: учебное пособие / Н.П. Базарова, В.П. Мей. - СПб.: Лань, 2006. - 240с.
 Барышникова Т. Азбука хореографии. - М.: Айрис-Пресс, 2000. - 263с.



ВАЛЕНТИНА ВАЛЕРЬЕВНА ЗЫКОВА

**педагог дополнительного образования
муниципального бюджетного
общеобразовательного учреждения
Сосновская средняя школа №2
Нижегородская область**

**МЕТОДИЧЕСКАЯ РАЗРАБОТКА УЧЕБНОГО ЗАНЯТИЯ
«ВЕСЕЛОЕ ПУТЕШЕСТВИЕ»**

Аннотация: Конспект занятия разработан для детей возраста с 5 лет, в рамках программы дополнительного образования «В мире танца». Может быть использовано педагогами, обучающим танцам. Коллобация со школьными предметами – физическая культура, ритмика.

Тема занятия: «Веселое путешествие».

Тип занятия: Практическое занятие на повторение изученного материала.

Алгоритм учебного занятия

1. Организационный момент.

Педагог: Здравствуйте, ребята! Ребята, сегодня на нашем занятии будут присутствовать гости, давайте с ними поздороваемся. Мы рады приветствовать вас на нашем занятии. Сегодня мы вам покажем, чему мы научились. Начинаем занятие! Будут танцы, будет веселье и смех, забавы мы приготовили для всех. Пусть на смену вашей усталости, а, может быть, и грусти придёт хорошее настроение!

Давайте вспомним какие направления танца мы с вами уже изучили. (детям включается музыка дети называют направление танца). А сегодня мы с вами продолжим закреплять знания о современном спортивном танце.

2. Основная часть.

Ребята, я предлагаю отправиться в страну «Танцевалкино»! А поедем мы на волшебном паровозике, который будет останавливаться на разных станциях. Каждая станция имеет своё название, на станциях мы должны будем выполнять задания. Итак, внимание, наш паровозик отправляется, просьба пассажиров занять свои места. Поехали!

Исполняется танцевальная композиция "Паровоз Букашка"



Педагог: Стоп! Остановка «Спортивная». Чтоб расти и закаляться нужно спортом заниматься! Вы любите заниматься спортом? Нас ждет веселая разминка!

Исполняется "Разминка"
Педагог: С разминкой вы справились на «отлично» - можем отправиться дальше. Мы прибыли на станцию «Веселый прыжки»

Исполняется композиция "Скакалка"

Педагог: Так весело мы попрыгали! Давайте восстановим дыхание. А теперь можно отправляться в страну «Танцевалкино». Здесь мы с вами вспомним и повторим тан-

цы
Исполняются танцы :

1. «Чика рика»
2. «Фиксики»

Педагог: давайте немного отдохнём и поиграем в игру «Крокодил».

3. На палубе матросы
4. Детки-конфетки

Педагог: Какие веселые у нас получились танцы, а особенно танец детки-конфетки. Вы большие молодцы. За прохождение всех станций и выполнения всех заданий вы получаете...(конфетки).

3. Рефлексия.
Давайте вспомним на каких

ОПЫТ РЕГИОНОВ

станциях мы побывали, какие танцы мы повторили. Кто у нас танцевал все правильно, не забыл ни одного движения? Вам понравилось сегодняшнее занятие? На этой веселой нотке заканчивается наше путешествие. До новых встреч!

Содержательные блоки учебного занятия

Цель: Развитие у детей музыкальных способностей, через закрепление современного спортивного танца.

Задачи:

Повышать интерес детей к занятиям танцами и укреплению здоровья, обогащать двигательный опыт детей.

Развивать чувство музыкально-ритмической деятельности, физические качества детей: ловкость, выносливость, быстроту, силу.

Воспитывать чувство сплоченности

Формы обучения: коллективная работа.

Основные понятия: разминка, дыхание, гимнастика, танец.

Дидактический материал: USB-накопитель с подборкой музыки

Методы, применяемые на занятии: наглядные и практические

Современные образовательные технологии, применяемые на занятии: возможность учащихся к творческому подходу восприятия произведения.

Планируемый результат:

- должны знать основы хореографического искусства и исполнительского мастерства.

- выполнять основные танцевальные элементы

-освоить сюжетно-тематические произведения и привлекать высокохудожественную музыку - классическую, современную, народную.

-уметь двигаться плавно, широко и более пространственно.

-стать более сильными и гибкими, координированными

-овладеть свободными импровизационными движениями.

-избавиться от скованности и зажатости

Список литературы:

1. Базарова, Н., Мей, В., Азбука классического танца. – Санкт-Петербург.: «Искусство», 2000 г.

2. «Балет: Энциклопедия». – Москва.: Советская энциклопедия, 2006 г.

3. Барышникова, Т. «Азбука хореографии». - Москва.: «Рольф», 2003 г.

4. Бахрушин, Ю.А., История русского балета. – Москва.: «Просвещение», 2001г.

5. Блок, А.Д., Классический танец.– Москва .: «Искусство», 2000 г.

6. Ваганова, А.Я., Основы классического танца. – Санкт-Петербург.: «Искусство», 2000

7. Жданов, Л., Школа большого театра. – Москва .: «Планета», 2000 г.

8. Климов, А.А., Основы русского народного танца. – Москва.: «МГИК», 2005 г.

9. Лопухов, А.В., Ширяев, А.В.,





ВЕРА ПЕТРОВНА ЛЕБЕДЕВА

воспитатель первой квалификационной категории
Государственного учреждения
социального обслуживания Краснодарского края
«Ейский реабилитационный центр для детей и
подростков с ограниченными возможностями
«Чайка»

Краснодарский край

**МЕТОДИЧЕСКАЯ РАЗРАБОТКА ИНТЕРАКТИВНОГО ПРАЗДНИКА
КО ДНЮ ЗАЩИТЫ ДЕТЕЙ «ЗДРАВСТВУЙ, ЛЕТО!»
(для детей с ОВЗ и детей-инвалидов)**

Аннотация. Данная разработка представляет собой полноценный сценарий интерактивного праздничного мероприятия ко Дню защиты детей. Материал рассчитан на детей и подростков с ограниченными возможностями здоровья и инвалидов и может быть рекомендован воспитателя детских садов, реабилитационных центров, педагогам дополнительного образования, педагогическим работникам, осуществляющим свою деятельность в летних лагерях и досуговых площадках.

Ведущий

Сегодня 1 июня!
Мы встречаем праздник лета
Праздник солнца, праздник све-
та!
Ждут вас шутки, озорство
И улыбок штук по сто!
А вы, ребята, рады тому, что
наступило лето? (Да!)
А любите ли вы праздники?

Дети: Да

Ведущий

Но что бы он удался на славу,
нам всем вместе надо устано-
вить правила поведения на
весь день.
Если согласны – кричите ДА! А
не согласны – НЕТ!
Сегодня разрешается смеяться?
– Да!
Шутить, играть и кувыркаться? –
Да!
Толкаться, драться и кусаться? –
Нет!
Друг другу нежно улыбаться? –
Да!
Щипать друг друга, обзывать?
– Нет!
Гостей встречать и угощаться? –

ДА!

С Днём защиты, детвора! Крик-
нем празднику Ура! Ура!

Песня «Лето без вопросов»

Ведущий

Приглашаю вас, мои друзья, от-
правиться в удивительную стра-
ну Детства, где сбываются все
мечты и случаются чудеса!!!

(музыка)

Ведущий

Кажется, кто-то идет, я гостей
не ждала, а вы?

Кот Базилио: О-па. А куда это
мы попали?

Лиса Алиса: (Смеется). Не знаю.

Ведущий
Здравствуйте. А кто вы?

Лиса Алиса: (Подходит медлен-
но). Здравствуй е. Я Лиса Али-
са, а это...

Кот Базилио: (Подходит к Лисе
Алисе и отталкивает Лису Али-
су). Так-так-так. Вы нам зубы не
заговаривайте, говорите, где зо-
лото?

Какое золото?

Кот Базилио: Какое, какое? Зо-
лотое! Как будто вы не знаете, ну
то, что еще Буратино зако-
пал пять сольдо в земле.

Извините, но куда вы шли?

Кот Базилио: Куда, куда. В страну
дураков. На поле чудес.

Но это не страна Дураков, это –
страна Детства.

Кот Базилио: (Поворачивается к
Лисе Алисе). Ну, и куда т ы меня
привела?

Лиса Алиса: Ну, откуда я знала,
что мы придем не туда.

Кот Базилио: (Кривляется).

Откуда я знала? Откуда я знала?

Дорогие гости не ссорьтесь. Се-
годня такой праздник.

Лиса Алиса: Какой сегодня
праздник?

А вы что не знаете? Ну а если
хорошо подумать.

Лиса Алиса: Подумат ь гово-
ришь. О! Вспомнила, день запе-
чённых окорочков!

Нет. Вы не правы.

Кот Базилио: Сегодня день коп-
ченой селедки.

Что вы. Что вы. Вы опять ошиб-
лись.

Кот Базилио: Нет ? А какой сегодня день?

(Обращается к детям). Ребята, давайте нашим гостям напомним какой сегодня праздник.

Дети

1. В день июньский, первый день,
С глаз долой прогоним лень,
Дружно скажем скуке «нет»,
Раздадим друзьям конфет;
2. Будем прыгать и скакать,
В игры всякие играть,
Улыбаться и шутить
И доброй друге к другу быть.

Кот Базилио: Ну и что? Что о в этом празднике хорошего?

Ну, как что? Дети - это же золото.
Кот Базилио: О ! Золот о. Так, Алиса, мы пришли правильно. Пошли за золотом (начинают тянуть к себе ребенка).

Стойте. Не смейте так делать! Я вам докажу, что дети - это не то золото, что блестит, а золото будущего.

Кот Базилио: Хорошо. А что же вы здесь делаете?

Мы сейчас отправляемся в путешествие. В страну детства, где много удивительных игр, викторин и других чудес. А вот вы любите игры?

Лиса Алиса: Да, вот я очень люблю играть с курочками и рыбками. (Облизывает губы). А вот мой друг Кот Базилио любит играть с мышами. Мы страсть как любим играть, особенно в те игры, где проявляется ловкость, смекалка, сноровка.

Тогда мы приглашаем вас с нами в страну Детства.

Кот Базилио. Ура, давайте же скорее отправимся в эту страну. Может я там найду целую грудку золота и куплю себе вагон рыбы и молока.

В добрый путь.

Детство- это особенная страна, где происходит волшебство, как в сказке, где живут без печалей и забот, где все кажется довольно простым и интересным.

(танец « Маленькая страна»)

День защиты детей – это светлый, солнечный праздник. Недаром он отмечается в самый первый день лета, в первый день каникул! И от этого на душе так радостно, что просто не терпится прыгать от счастья и танцевать, играть

Мы сегодня будем петь песни, разгадывать загадки, танцевать, играть. А вот вы любите игры?

Лиса Алиса : Да, вот я очень люблю играть с курочками, с гусочками. (Облизывает губы). А вот мой друг Кот Базилио любит играть с рогаткой, стрелять в птичек.

(Показывает руками рогатку).

Ведущая : Ну, чтобы вы отучились от таких игр и сделали первый шаг к добру. Я вам разрешу провести игру с детьми. Хотите?

Лиса Алиса: Ну, можно попробовать.

Становятся Кот Базилио и Лиса Алиса. За котом становятся сзади паровозиком мальчики, а за лисой сзади становятся паровозиком девочки. Потом они все становятся в круг, включается музыка, и все начинают танцевать. Когда музыка заканчивается и две команды должны найти своего героя. Мальчики котика, а девочки лисичку.

Кот Базилио и Лиса Алиса ссорятся. Тянут девочку в свою сторону.

Ведущая: Что случилось, почему вы ссоритесь?

Кот Базилио: Мы золот о делим.

Лиса Алиса: Да, да. Не мешайт е нам.

Ведущая : Ничего делить не нужно. И в конце-то-концов отпустите ребенка.

Лиса Алиса : А почему делить не нужно?

Ведущая : Потому что я вам предлагаю вместе с нами заняться интересным делом. Мы знаем, что вы очень любите рыбу. А умеете ли вы ее ловить?

Кот Базилио: Да, да. А что для этого нужно?

Ведущая : Ничего. Только ваше согласие.

Лиса Алиса: И денег не нужно?

Кот Базилио : Хорошо. Ну, тогда мы согласны.

Лиса Алиса: Да согласны.

(Игра «Рыбалка»)

Ну что ж, молодцы! Похлопаем себе.

Лиса Алиса : Мне понравилась эта игра. А вот дети здесь нехорошие.

Кот Базилио : Да, да. Заберем несколько детей и заставим их на По-

ле Чудес нам золото копать. А вот когда найдем все золото, отдадим потом этих детей Карабасу Барабасу. (Начинают царапать в ладошки).

Ведущая : Ну, что же вы такое говорите. Наши дети, хорошие дети, они пакости не делают и никуда они с вами не поедут.

Лиса Алиса : А эт о почему еще?

Потому что я вам их не отдам.

Наши дети умные, талантливые.

И в десять лет, и в семь, и в пять все дети любят рисовать.

И каждый смело нарисует Всё, что его интересует.

Всё вызывает интерес: далёкий космос, ближний лес,

Цветы, машины, сказки, пляски...

Всё нарисуем! Были б краски, да лист бумаги на столе,

Да мир в семье и на Земле.

Реб: Много красок на планете, мы раскрасим всё на свете!

Реб.: Небо станет голубым!

Реб.: Солнце будет золотым!

Реб.: Красным – мак!

Реб.: Зелёным-луг!

Вместе: Мы раскрасим всё вокруг!

Много красок на планете, вы дружите с ними, дети!

Песня «Я рисую этот мир»

Лиса Алиса: Ну все равно не верю я, что ваши дети самые хорошие и весёлые.

Дети, покажем нашим гостям, какие мы весёлые, станцуем для них. И вам предлагаем потанцевать вместе с нами весёлый танец «Буги-вуги»!

Танец «Буги-вуги».

Кот Базилио: (продолжая пританцовывать, потирая руки) Ой Алиса что- то ноги в пляс идут.

Сколько денег мы заработаем, они и петь и танцевать умеют. А Карабас Барабас любит певчих и пляшущих детей.

Ведущая: А я все слышу.

Лиса Алиса: Ну и что о?

Ведущая: И не стыдно вам? А ещё наши дети самые быстрые, смелые, ловкие, умелые.

Игра с залом

ОПЫТ РЕГИОНОВ

Кот Базилио : Вау-вау-вау. Вот это да. Молодцы. Артистические, атлетические детки. *(Потирает руки)*.

Лиса Алиса: Ой, да что в этих детях хорошего? Только и умеют петь и танцевать, да мячики гонять. А больше ничего.

Ведущая: Нет, ты не права. Наши дети умеют многое. Не только петь и танцевать, но еще они умеют и трудиться. Посмотрите, как мы сейчас украсим клумбы цветами.

Конкурс «Цветочная поляна»

Лиса Алиса: А вот это мы сейчас и проверим.

Кот Базилио: Какие молодцы, какие красивые цветочные полянки получились. Вот теперь я вижу, что дети и в самом деле это золото.

Какой же мы с тобой, Алиса,

нашли клад.

Лиса Алиса: Подойдем к детям, обнимем их?

Кот Базилио: Подойдем.

Ведущая:

Кружится планета,

Большая планета

Ладонями солнца планета согрета

Но греют планету намного сильнеей

Улыбки и смех разноцвет-

ных детей.

Ведь, правда, друзья, хорошо на планете

Когда на планете хозяева – дети!

А теперь напомнить нужно,

Праздник был сегодня чей?

Повторим, давайте дружно:

День защиты ВСЕХ ДЕТЕЙ!

Ну, вот, наш праздник завершается,

Но мы грустить не будем,

Пусть будет мирным небо

На радость, добрым людям.

Пусть дети на планете

Живут, забот не зная,

На радость, папам, мамам,

Скорее подрастая!

Ведущая: Ну, что, наши сказочные друзья, понравились вам наши игры, танцы?

Алиса: Очень! Я теперь буду играть, играть... танцевать... всё лето!

Лето с вами мы встречали –

Веселились и играли,

Еще минуточку терпенья – для вас есть угощение!





МАРИНА ЖОРАЕВНА ГРИГОРЯНЦ

**педагог дополнительного образования
муниципального бюджетного образовательного
учреждения дополнительного образования детей
«Дом детского творчества» г. Буденновска**

**лауреат регионального конкурса
профессионального мастерства работников
дополнительного образования Сердце отдаю детям»
в 2020 году**

Ставропольский край

**МЕТОДИЧЕСКАЯ РАЗРАБОТКА УЧЕБНОГО ЗАНЯТИЯ ПО ВОКАЛУ
«ВОКАЛЬНОЕ СЛОВО И ДИКЦИЯ»**

***Аннотация.** В методической разработке представлен план-конспект проведения учебного занятия с детьми в вокальной студии учреждения дополнительного образования, которое нацелено на развитие дикции и артикуляции у обучающихся.*

Разработка может быть использована педагогами по вокалу, учителями музыки.

Цель:

Развитие артикуляционного аппарата вокалиста по средствам отработки правильного произношения слова во время исполнения музыкального произведения.

Задачи:

Образовательные: обучение правильному певческому дыханию; обучение пропеванию слов на зевке; обучение пропеванию согласных.

Развивающие: развитие дикционных способностей и навыков; развитие образное мышление средствами музыкальной выразительности; развитие культуру и манеру сценического вокального исполнения: творческое самовыражение, вокальную индивидуальность, мышечный аппарат и мелкую дикционную моторику, умение донести слово до слушателя;

Воспитательные: способствовать формированию культуры пения у воспитанников, как эстетиче-

скую потребность, как часть их общей художественной, а шире – духовной культуры; способствовать формированию интереса к сольному пению, концертным выступлениям, творческого самовыражения при воплощении в песне волнующих его чувств и мыслей.

Оборудование и материалы: фортепиано, зеркало, рисунок артикуляционного аппарата.

Ход занятия:

Организационный момент

Педагог (П): Здравствуйте, ребята! Я рада видеть вас на занятии по вокалу (краткая беседа об эмоциональном состоянии, создание атмосферы радости и уверенности посредством дружеской улыбки педагога, ободряющей голосовой интонации). Вводная часть.

Введение в тему. (П. – педагог, У. – учащиеся)

П: Ребята, на каждом занятии

мы учимся правильно и красиво петь, работаем над голосом, пытаемся научиться им владеть. А что такое голос? (Предполагаемый ответ: голос - это наш инструмент.)

П: А чтобы наш инструмент красиво звучал, что нужно сделать?

У: Настроить его, разогреть голосовой аппарат, распеться.

П: Правильно. Голос – это музыкальный инструмент. Правильно его настроить – значит правильно петь. Как вы думаете, что является наиболее важным в пении?

У: Правильное дыхание, чистая интонация, правильное звукообразование. П: Верно, это всё очень важно в пении. А без чего смысл и содержание вокального произведения мы не сможем донести до зрителей? Без чего наше пение окажется бессмысленным?

У: Без чёткой дикции и слов.

П: Совершенно верно! Основной

этап.

Объяснение темы:

П.: Наше слово, обращенное к аудитории либо в речи, либо в пении, должно быть четким по произношению, выразительным. Необходимо хорошая дикция, то есть четкое, ясное произношение (пропевание) всех звуков и слов текста. Сегодня на занятии мы будем работать над четким и правильным произношением слов при исполнении песни, над дикцией. Тема нашего занятия «Вокальное слово и дикция». Итак, начнем. Как всегда наше занятие мы начинаем с дыхательной гимнастики. (Выполняем элементы дыхательной гимнастики А.Н. Стрельниковой.)

П.: А теперь приступим к теме нашего занятия. Дикция – это четкое, ясное, разборчивое произношение (пропевание) всех звуков текста. Человек с хорошей дикцией экономно расходует воздух, у него отсутствуют посторонние дополнительные звуки.

П.: А от чего она зависит?

У: (Ответы детей)

П.: Зависит она от активности речевого аппарата, губ и языка, правильного дыхания и артикуляции в целом.

П.: Как осуществляется формирование звуков, речи? Какие органы участвуют в формировании звуков?

У: (Ответ) щеки, губы, язык, челюсти, мягкое и твердое небо, глотка, гортань.

П.: Верно, всё это называется артикуляционным аппаратом. К нему относятся губы, язык, челюсти, гортань с голосовыми связками, зубы.

(Показ на А4 листе: строение голосового аппарата). Работа органов артикуляционного аппарата направлена на создание гласных и согласных звуков. Попробуй без участия губ или языка произнести «бык-тупогуб, тупогубенький бы-

чок» (дети пробуют). Видите, ничего не получается. Необходимо не зажимать нижнюю челюсть, а свободно ее опускать, язык должен быть мягким, свободным, мягкое небо – «на зевке», гортань опущена. Чтобы добиться хороших результатов, научиться красиво говорить и петь, надо работать над усовершенствованием артикуляционного аппарата, разрабатывать его технические возможности. Для этого необходимо делать артикуляционную гимнастику. Артикуляционная гимнастика Первое условие работы артикуляционного аппарата – естественность и активность. Нам помогут простейшие упражнения:

Упражнения на артикуляцию

1. «Улыбка-хоботок» – зубы сомкнуты, улыбнуться с напряжением, обнажив зубы, затем с напряжением вытянуть губы вперед трубочкой.

2. «Хоботок» – вверх, вниз, в стороны, круговые, зубы всегда сомкнуты.

3. «Вертушка» – вращать языком по кругу между челюстями и губами с задержкой и уколом языка то в правую щеку, то в левую (челюсти неподвижны).

4. Движения челюсти вперед – назад, вниз до максимальной точки, круговые

5. Энергично произнесём следующие звуки, тренируя: мышцы губ на согласных П - Б, мышцы языка Т - Д, мышцы гортани К-Г. 6. «Шарик» – перегонка воздуха из одной щеки в другую, затем под верхнюю губу и под нижнюю.

П.: Очень хороши для тренировки скороговорки. Скороговорки применяются для разогрева артикуляционного аппарата и активизации певческой дикции. Читать скороговорки будем сначала медленно, постепенно убыстряя, по мере успешного совершенствования. Следим за ритмичностью произношения. Не забываем темп, дикцию (каждая скороговорка повторяется по 4 раза).

(Рекомендации: в скороговорке отрабатывается правильное произношение согласных, также происходит работа над раскрепощением речевого аппарата. Если текст скороговорки звучит четко, то можно сдвинуть темп произношения).

Пакет под попкорн.

Бык - тупогуб, тупогубенький бычок

У быка бела губа была тупа.

Три сороки тараторки тараторили на горке.

Шла Саша по шоссе и сосала сушку.

П.: Молодцы! У вас хорошо получилось справиться с артикуляционной гимнастикой. Теперь приступим к вокальным упражнениям.

П.: Ребята, а как вы думаете, для чего нужны вокальные упражнения, может и без них можно обойтись?

У.: Нельзя... мы должны разогреть наши связки...

П.: Разогреться и распеваться нужно обязательно, ведь голос надо настроить.

П.: Обращаю внимание на правильное произношение и пропевание звуков, точное воспроизведение интонационного и ритмического рисунка.

Вокальные упражнения

1. Звук «М» (мычание) - тянем, словно «резиновый», направляем не «в себя», а к передним стенкам зубов. Губы мягко сомкнуты. Это упражнение помогает ощутить «опору дыхания».

2. «Трель губами» - при исполнении этого упражнения необходимо помнить о плавном переходе из нижнего регистра в верхний. Также необходимо следить за голосоведением, не забывать о том. Распевка на звук «ррр».

3. Поем гласные И, Е, А, О, У. Следим за ровностью звука (соединять «вливать» одну гласную в другую, не толкая звук), чистой интонацией, правильно формируя (округляя) гласные (закрепляем навыки вдоха и выдоха, выравнивая гласные на одной ноте), что мелодию нужно пропевать. Работают диафрагма и губы. (Кантиленное пение. Кантилена - непрерывно льющийся звук, когда последующий звук является продолжением предыдущего, как бы «выливается» из него).

4. На одном звуке - «Ма-мэ-ми-мо-му, да-дэ-ди-до-ду, ра-ре-ри-ро-ру». Задействованы мышцы губ и языка. При пении необходимо следить за чётким произнесением согласных звуков, но при этом чтобы гласные звуки не укорачивались. Также следует обращать внимание на использование дыхания - выдох не должен быть сильным.

5. Вверх по звукам трезвучия на слоги «ля-лѐ-лю», вниз - поступенное движение от 5 ступени к 1 на слоги «ля-ли-лѐ-ли-лю» - упражнение на работу кончика языка.

6. В пределах терции - «бра-брэ-бри-бро-бру». Необходимо следить за активным и чётким произнесением согласных, но при этом не укорачивать гласные звуки. Внимание на дыхание - не выталкивать воздух вместе со звуком.

7. По звукам трезвучия - «нэй-нэй-нэй».

П.: Молодцы, ребята! После того как мы подготовили наш голосовой аппарат к работе, приступим к работе над нашей песней. Какая должна быть дикция в пении?

У.: Разборчивая, понятная.

П.: Как нужно произносить слова в пении?

У.: Четко, ясно.

П.: От чего зависит четкое, ясное произношение?

У.: От активной работы артикуляционных органов (губ, языка, мягкого неба, нижней челюсти, глотки). Работа над дикцией в вокальном произведении

П.: Сейчас мы будем работать над песней «Атаманши». Ваша задача хорошо проговаривать текст перед зеркалом в темпе, хорошо артикулируя, но при этом нужно соединять слог за слогом, чтобы песня не превратилась в разговор. Работа над песней:

Проговаривание текста песни перед зеркалом в темпе с хорошей артикуляцией.

Исполнение произведения.

1 куплет и припев. Работаем по фразам, соблюдая правильное произношение согласных и гласных, звуковедение, дыхание. (Согласные произносим чётко, коротко, но без утрирования. Гласные должны быть оформлены одинаково. Звуковую позицию не терять. Внимание ученика должно быть направлено на сцепление гласных между собой. Тогда будет правильно организован и поток согласных, которые надо произносить быстро и чётко)

Далее ведется работа над произведением как над единым целым. Попробовать исполнить полностью (1 куплет и припев).

Заключительный этап

Подведение итогов

П.: Подведём итоги нашего занятия. Ребята, как вы думаете, удалось ли вам справиться с заданиями на сегодняшнем занятии?

У.: (Дети анализирует свою работу на занятии).

П.: Сегодня мы большое внимание уделили развитию речевого аппарата, артикуляции, дикции. Работали над согласными и гласными звуками в упражнениях, скороговорках, работали над дыханием, звуковедением. Что же такое дикция в целом?

У.: Отчётливое и грамотное произношение звуков и слов.

П.: Дикция - это чёткое, ясное, разборчивое произношение (пропевание) всех звуков текста, которая зависит от хорошей артикуляции и правильного дыхания. Спасибо за занятие!

Список используемой литературы

1. Варламов А.Е. «Полная школа пения» Санкт-Петербург, издательство «Планета музыки», 2008.

2. Иванченко В.Н. «Занятия в системе дополнительного образования детей» Издательство «Учитель» 2002.

3. Орлова Т.М., Белкина С.И. «Учите детей петь» Москва 1987 г. Использованные материалы и Интернет-ресурсы 1. <http://ped-kopilka.ru> 2. <http://moi-mummi.ru>

**ИРИНА ЛЕОНИДОВНА МОРОЗКИНА**

**педагог дополнительного образования
муниципального бюджетного образовательного
учреждения дополнительного образования
эколого-биологический центр города Ейска
муниципального образования Ейский район**

**лауреат второй степени регионального конкурса
профессионального мастерства работников
дополнительного образования «Сердце отдаю детям» в
2023 году**

Краснодарский край, г. Ейск

**РАЗРАБОТКА МАСТЕР-КЛАССА ДЛЯ ПЕДАГОГОВ
«СОЗДАТЬ, СПАСТИ, СОХРАНИТЬ, ИЛИ ВСЕ ДОРОГИ ВЕДУТ К ЛЮДЯМ»**

***Аннотация.** В методической разработке представлен план-конспект проведения мастер-класса, в ходе которого обобщается и распространяется опыт применения активных методов обучения детей в рамках организации образовательных событий по дополнительной общеобразовательной общеразвивающей программе естественно-научной направленности «Зоологический калейдоскоп».*

Данный мастер-класс проводится в рамках краевого этапа Всероссийского конкурса профессионального мастерства работников сферы дополнительного образования «Сердце отдаю детям» в 2023 году.

Материалы разработки предназначены для педагогов дополнительного образования, реализующих ДООП естественно-научной направленности, экологические, природоохранные проекты, а также может быть адресован учителям общеобразовательных школ, реализующим программы по окружающему миру, кубановедению, биологии (раздел – зоология).

ВВЕДЕНИЕ

Мастер-класс – это особая форма обобщения и распространения педагогического опыта. Мастер-класс отличается от других форм трансляции опыта тем, что в процессе его проведения идет непосредственное обсуждение предлагаемого методического продукта и поиск творческого решения педагогической проблемы как со стороны участников мастер-класса, так и со стороны Мастера (под Мастером подразумевается педагог, ведущий мастер-класс).

Мастер – это педагог, прошедший свой самобытный, неповторимый путь личностного и профессионального роста, достигший на этом пути определенных успехов. В процессе проведения мастер-класса Мастер занимает позицию консультанта и советника, помогающего организовать учебную работу, осмыслить наличие продвижения в освоении способов профессиональной деятельности.

Вашему вниманию предлага-

ется разработка мастер-класса на тему «Создать, спасти, сохранить, или все дороги ведут к человеку», который по типологии форм организации деятельности педагогов является инсайтом. Структура мастер-класса такого типа отражает его идею как способ передачи концепции педагогической системы Мастера в форме проблемных, практико-ориентированных, творческих заданий в рамках реализуемой дополнительной общеобразовательной общеразвивающей программы естественно-научной направленности «Зоологический калейдоскоп». Несмотря на то, что данная программа реализуется в объеме 72 часов и является ознакомительной, формы построения учебных событий практикоориентированы и основываются исключительно на проектных технологиях, что позволяет максимально погрузить обучающихся в экологические и зоологические проблемы. По окончании обучения по данной программе дети переходят на следующий уровень обучения – непо-

средственную деятельность в прямом контакте с животными, имеющимися в эколого-биологическом центре.

Задачи мастер-класса:

Продемонстрировать опыт работы по проектированию дополнительной образовательной среды в рамках реализуемой ДООП.

Представить продуктивные способы работы с обучающимися и интересные находки организации обучения и воспитания детей в дополнительном образовании.

Отработать отдельные методические приемы и этапы занятий с участниками мастер-класса.

Представить продукт совместной деятельности – макет заповедника.

Целевая аудитория:

Педагоги дополнительного образования – участники конкурса профессионального мастерства «Сердце отдаю детям» в 2023 го-

ду.

Время проведения: 30 минут

Оборудование:

- ПК,
- смартфоны участников с выходом в интернет;
- мультимедийное оборудование;
- карта острова;
- модели флоры и фауны;
- цветные стикеры;
- раздаточный материал – рабочая тетрадь;
- карандаши и ручки;
- макеты запрещающих знаков;
- мебель.

Этапы мастер-класса:

Индуктор. Представление концептуальной идеи педагогической деятельности по ДООП. Мотивация на творческую познавательную деятельность.

Дайвинг. Погружение в проблему.

Инсайт. Практическая демонстрация проблемно-поисковых методов и проектных технологий.

Рефлексия.

**ПЛАН-КОНСПЕКТ
МАСТЕР-КЛАССА**

Индуктор

Представление концептуальной идеи педагогической деятельности по ДООП. Мотивация на творческую познавательную деятельность.

Современные дети – это особые дети, они чуть ли не с рождения владеют различными гаджетами и девайсами, но могут не знать названия животных, птиц, насекомых, обитающих на территории населённого пункта. Само название программы, по которой я работаю с детьми 7-11 лет, говорит о разнообразности тематик, практик и организации деятельности детей при обучении, несмотря на то, что она рассчитана всего на 72 часа и является ознакомительной. Эта программа – своеобразный стартап в мир зоологии, экологии и природоохранной деятель-

ности, так как погружение в предметную область происходит непосредственно в контакте с животными зооуголка нашего Центра. Общение с живой природой из жизни детей вытесняет виртуальный мир компьютерных игр, помогает пополнить и багаж знаний по зоологии, и недостаток общения с животными, дает возможность ребенку почувствовать свою значимость, уверенность в действиях по отношению к живым существам в ходе практических занятий. Следует отметить важную составляющую Программы – практико-ориентированный подход в обучении, включение обучающихся в начальную проектную и исследовательскую деятельность, а также раннюю профориентацию. Очень важно, что весь учебный материал нацелен на устранение дефицитов знаний обучающихся по школьным предметам: биологии, кубановедению, окружающему миру, что говорит о тесной коллаборации с общеобразовательными школами. Экскурсии и экологические походы, организуемые в рамках предлагаемых программой тем, расширяют кругозор, социализируют, дисциплинируют детей.

ти-фермер, парковый эколог и т.д.

Сегодня я хочу представить вам те эффективные методы и способы организации образовательного события, которые я применяю для достижения того результата, который мы имеем на сегодняшний день: победы в краевых и всероссийских конкурсах, качественное участие в научно-практических конференциях и экологических олимпиадах.

Дайвинг

Погружение в проблему.

Тема мастер-класса «Создать, спасти, сохранить, или все дороги ведут к людям».

Сегодня мы будем вести речь об очень загадочной, интересной птице, о которой существует множество легенд, мифов и сказаний, которая является символом самопожертвования ради детей, их будущего, олицетворением нашего с вами труда – труда педагога, учителя, наставника. Как вы поняли – речь пойдет о пеликане.

Для определения направления нашей работы предлагаю решить ребус:



Программа охватывает изучение животного мира и нашего региона – Краснодарского края, поднимает вопросы об отношении человека к природе, о правилах поведения в природе, необходимости её охраны, а практические занятия в зооуголке Эколого-биологического центра дают возможность изучить профессиональные компетенции таких профессий, как ветеринарный врач, зооинженер, микробиолог, зоолог, си-

Ответ: пеликаны в опасности

- Ваши предположения по отгаданной фразе

Ответы фокус-группы

- Работать мы будем с дидактическим материалом – рабочей тетрадью.

Пояснения о работе в ра-

бочей тетради: знакомство со структурой рабочей тетради, обращение внимания на кюар-коды с дополнительной информацией. Формирование условных рабочих групп.

- На столе вы видите цветные стикеры. В процессе знакомства с материалом, оставляйте стикер на той странице, где вы познакомились с новой для вас информацией.

В конце каждого раздела – вписываем ответы на вопросы.

Вы видите фигурки представителей флоры и фауны. После ответов на вопросы в конце каждого раздела выполняем практическое задание.

Рассказ об острове. Знакомство с изображением карты.

Инсайт

Представление форм и методов работы в режиме предлагаемого опыта.

Работа в группах. Мастер направляет работу групп.

Работа над развитием читательской грамотности: внимательное чтение – верные ответы на вопросы в конце каждого раздела.

Демонстрация метода взаимообучения: группа, ознакомившись с информацией, делится ею с коллегами.

Демонстрация метода проблемного обучения: ответы на вопросы в конце каждого раздела рабочей тетради.

Введение в проектную деятельность: поэтапное выполнение практического задания, работа по макетированию острова.

Поэтапное отображение на экране макета заповедника.

Во время работы фокус-группы на экране демонстрируется фрагмент из сюжета о пеликани

Инсайт

На этом этапе участники мастер-класса переживают «ситуацию озарения», построения нового видения предмета мастер-класса, происходит запечатление способа решения проблемы, который был предложен мастером и осознание его эффективности через включение в практическую деятельность.

Мастер предлагает сформулировать реальные угрозы популяции пеликанов на Острове.

Мастер предлагает разработать проект билборда/предупреждающих знаков для спроектированной заповедной зоны

Возможно групповое фото на фоне макета заповедника.

Рефлексия

Подведение итогов мастер-класса.

Вопрос к фокус-группе:

В начале работы я предложила вам отмечать цветными стикерами информацию, которая для

вас была новой, интересной, любопытной. Сейчас можно озвучить те факты, которые заинтересовали вас больше всего.

Ответы участников фокус-группы.

Совместное определение «точек самостоятельности» и «точек сотрудничества». («Точка самостоятельности» — вопросы, аспекты, этапы работы, которые ребенок считает возможным разрешить, выполнить самостоятельно, без содействия сверстников или взрослых.

«Точка сотрудничества» — круг задач, для разрешения которых целесообразно привлечь других людей)

Закончить нашу работу мне бы хотелось словами Артемия Николаевича Сладкова: **«Чтобы беречь Землю, природу, надо её полюбить, чтобы полюбить, надо узнать, узнав – невозможно не полюбить».**

Спасибо, коллеги, за обратную связь. Мне было приятно с вами работать. Наше учреждение всегда готово к сотрудничеству.





ТАТЬЯНА НИКОЛАЕВНА СЕНЬКОВЕЦ

методист
муниципального бюджетного образовательного
учреждения дополнительного образования
Детско-юношеский центр города Ейска
муниципального образования Ейский район

Краснодарский край, г. Ейск

МАТЕРИАЛЫ ДЛЯ ИСТОРИКО-КРАЕВЕДЧЕСКОГО ЛЕКТОРИЯ ДЛЯ ОБУЧАЮЩИХСЯ В РАМКАХ МЕСЯЧНИКА ПАТРИОТИЧЕСКОЙ РАБОТЫ В ОБРАЗОВАТЕЛЬНОЙ ОРГАНИЗАЦИИ

Аннотация. Данные материалы предназначены для организации и проведения познавательных мероприятий патриотической и краеведческой тематики. Их можно сопровождать презентационным материалом, возможна трансляция тематически подобранных видеоматериалов.

Данная информация может быть использована учителями в общеобразовательных школах, классными руководителями, педагогами-организаторами при подготовке тематических бесед, лекториев, часов общения.

«ПОДВИГ КАЗАКОВ. КУЩЕВСКАЯ АТАКА»

1. Вводная часть:

Всё дальше уходит от нас грозное и героическое время Великой Отечественной войны, народных бед и радостей Победы. Но мы не перестаём вспоминать о нём, потому что это были годы наивысшего физического и духовного напряжения нашего народа, вставшего на смертный бой с врагом.

Война- это всенародное бедствие. Но именно в это тяжёлое время испытаний раскрываются лучшие черты народного характера: патриотизм, твёрдость духа, готовность послужить общему делу, самопожертвование, мужество и доблесть. Русский народ всегда давал стойкий отпор врагам. Плечом к плечу со всеми защитниками Родины, в числе первых находились **кубанские казаки**.

Когда забушевало пламя войны, вместе со всей страной подняли защиту Отечества города и станицы Кубани. Гнев и нена-

висть к врагу, неукротимое стремление сделать всё для его разгрома наполнили сердца кубанцев. В героике ратных подвигов, совершенных советскими войсками в годы минувшей войны, можно выделить воинская доблесть 4-го гвардейского Кубанского казачьего кавалерийского корпуса.

2. Основная часть

Когда осенью 1941г. немецко-фашистские полчища нависли над югом страны, на Кубани поднялась новая волна патриотического движения. Это седобородые отцы и деды, и все те, кто ещё не был призван в армию, сами себя объявили



мобилизованными и заявляли о неукротимом стремлении идти добровольцами на фронт.

По желанию казаков Краснодарский Крайком партии направил письмо в ЦК ВКП (б) с просьбой разрешить сформировать добровольческие кубанские дивизии **из казаков непризывного возраста.**

9 ноября 1941 года началось формирование Кубанского кавалерийского корпуса. В кубанских станицах формировались казачьи подразделения. Каждый район создавал свою сотню. В короткий срок кубанские колхозы обеспечили казачьи сотни продовольствием, обмундированием, отборным конским составом, холодным оружием. Из добровольцев были сформированы 12-я и 13-я Кубанские кавалерийские дивизии.

Весть о создании казачьих добровольческих дивизий разлетелась по всему югу страны. На Кубань стали прибывать полки с Дона, Ставрополя, Карачаево-Черкесии, Северной Осетии, Адыгеи. Корпус формировался, в основном, из казаков, не подлежащих мобилизации по возрасту и здоровью, а также тех, кто ещё не достиг призывного возраста.

4 января 1942 года был образован 17-й казачий кавалерийский корпус, зачисленный в кадровый состав Красной Армии.

В июне 1942 года командиром 17-го корпуса назначили генерал-майора Николая Яковлевича Кириченко – опытного, боевого кавалериста, отличавшегося исключительной храбростью и высоким оперативным мастерством. Корпус удалось оснастить современным стрелковым вооружением, придать ему высокопрофессиональный командный состав, вдохновить на борьбу с ненавистным врагом.

Бои за станицу Куцевскую. Знаменитая Куцевская атака.

К середине июля 1942 года положение наших войск на южном крыле советско-германского фронта резко ухудшилось. Под натиском вражеских войск советские войска оставили Ростов-на-Дону, отошли на левый берег Дона и продолжали быстро отступать, не успевая привести себя в порядок и организовать оборону.

28 июля 1942 года боевые действия начались в северной части Куцевского района. С 31 июля

1942 года станицу заняли фашисты. Началась оккупация Куцевского района.

31 июля бои у Куцевской продолжались. Утром 31 июля пехота вермахта начала наступление на позиции 12-й Кубанской и 116-й Донской кавалерийских дивизий, оборонявших станицы Шуруинскую и Канеловскую. Казаки перешли в контратаки и сумели отбросить противника, но соседняя 18-я армия продолжала отступать. 31 июля входившая в её состав 216-я стрелковая дивизия оставила Куцевскую.

С наступлением ночи 15-я кавалерийская дивизия попыталась выбить противника из станицы, но не смогла. Тогда-то командование и решило ввести в бой 13-ю казачью кавалерийскую дивизию полковника Миллерова. входившую в состав 17-го Кубанского казачьего корпуса.



Казачьи эскадроны, используя высокую суданку, кукурузу и подсолнухи, зелёной стеной подступившие к самой Куцевской, в ночь с 1 на 2 августа скрытно заняли исходное положение для атаки.

Утром, когда фашистские солдаты потянулись к кухням за завтраком, части дивизии в конном строю внезапно атаковали противника. Казачья лавина, развернувшаяся на два километра по фронту, сверкая клинками, двинулась на немцев. На врага это оказало ещё и сильное психологическое давление. Казаки приближались вплотную к танкам и на скаку забрасывали их гранатами и бутылками с зажигательной смесью. В этом бою погибло около 1800 фашистских солдат и офицеров.

Огромный вклад в освобождение Куцевского района от немецко-фашистских захватчиков внёс казак Константин Иосифович Недорубов. Отличился не только в

боях за станицу Куцевскую, но и в боях за освобождение Кубани от немецко-фашистских захватчиков. Ветеран трёх войн - 1-й Мировой, Гражданской и Великой Отече-



К.И. Недорубов

ственной. Стал прототипом героя романа М. Шолохова «Тихий Дон» Григория Мелехова.

Единственный в России потомственный донской казак, имевший высшие награды и царской, и советской России.

26 октября 1943 года Указом Президиума Верховного Совета СССР Константину Недорубову было присвоено звание Героя Советского Союза. Золотую Звезду Героя он носил вместе с Георгиевскими крестами. Его воспоминания об атаке под ст. Куцевской стали живым свидетельством подвига казаков в ВОВ.

3. Заключительная часть

В 1967 году при въезде в станицу Куцевская был установлен памятник. На автострате Ростов - Баку, в нескольких километрах от станицы Куцевской Краснодарского края, высится памятник, посвященный подвигам казаков-гвардейцев. Могучий всадник на боевом коне, привстав на стремянах и обнажив саблю, зорко вглядывается вдаль. На постаменте надпись: "Здесь в августе 1942 г. стояли насмерть, защищая ворота Кавказа, гвардейцы 4-го Кубанского кавалерийского казачьего корпуса,

удивив мир своей стойкостью и величием духа".

Атака советских войск на станицу Куцевскую 2 августа 1942 года считается последней классической атакой в конном строю, проведенной в истории великой отечественной войны, да и скорее всего, всех войн. Казачья атака - как превосходство народного духа! Кавалерийская атака на вооруженного до зубов врага! С шашками на танки! Под красными знаменами! Под красными знаменами убежденный сединами добровольческий казачий корпус! Целый корпус не одну эпоху переживших на своем веку стариков!..

Куцевская атака давно стала легендой, искрой, воспламеняющей творческое вдохновение. В произведениях отражен воинский подвиг, отвага и героизм, казачий дух наших отцов и дедов.



ОПАЛЕННЫЙ, НО НЕ СЛОМЛЕННЫЙ: 9 ОКТЯБРЯ – ДЕНЬ ОСВОБОЖДЕНИЯ КРАСНОДАРСКОГО КРАЯ

Ход мероприятия:

Организационный момент.

В этом году мы отмечаем 80-летие освобождения Краснодарского края от немецко-фашистских захватчиков.

Летом 1942 года фашистская Германия четко обозначила свои цели — советская житница Кубань с ее портами для транспортировки войск и грузов, а также Кавказ с его

богатыми запасами нефти, в которой так отчаянно нуждался Третий рейх. План, которому немцы намеревались следовать, чтобы захватить Кубань, назывался «Эдельвейс». Гитлеровская армада, направлявшаяся на юг СССР, состояла из 1 млн 500 тыс. солдат, 4 тыс. 500 единиц артиллерии, около 600 танков и более 500 самолетов под командованием генерал-фельдмаршала Листа.

Северо-Кавказский фронт под командованием маршала Буденного, державший оборону на кубанском направлении, был гораздо слабее. Он насчитывал 200 тыс.

солдат, 120 танков, около 2 тыс. единиц различной артиллерии и 120 самолетов. Есть один существенный нюанс — наши войска, в отличие от свежих гитлеровцев, были измотаны и обескровлены в боях за Дон. Кроме того, часть армий была оттянута для защиты Черноморского побережья. Соотношение сил было не в пользу советских бойцов, поэтому они были вынуждены отступить на юг с целью закрепиться на реке Кубань и ждать подкрепления из Закавказья. Так 28 июля 1942 года война пришла в наш край.

Основная часть.

Скрытый фронт — партизаны Кубани

С ноября 1941 года на Кубани началось формирование партизанского подполья. Уже в августе 1942 года кубанские партизаны смело и стабильно заявляли о себе — подрывы мостов и прочей инфраструктуры, нападения на отряды и конвои фашистов, освобождение пленных красноармейцев, уничтожение имущества и военной техники.

К началу ноября на Кубани действовало 75 партизанских отрядов примерной численностью 6 тыс. человек.

Самые известные партизаны Кубани — братья Евгений и Генна-





дий Игнатовы, чей партизанский отряд численностью в 50 человек уничтожил около 8 тыс. фашистов. Партизаны внесли неоценимый вклад в освобождение края — в битве за Кавказ они в тылу врага поддерживали наступление советских войск. По самым скромным подсчетам из-за действий кубанских партизан оккупанты потеряли около 16 тыс. солдат, 14 эшелонов было пущено под откос, было уничтожено или захвачено 206 машин, 130 ручных и станковых пулеметов, 43 миномета.

2.2 Битва за небо Кубани

Нарастив перевес в живой силе и технике к апрелю 1943 года, советское командование намеревалось перейти в контрнаступление на Кубани и Северном Кавказе. Гитлеровцы рассчитывали на господство в воздухе люфтваффе и опытность своих боевых асов. Так началась небесная битва за Кавказ.

Со стороны Германии в битве участвовало около 1 тыс. самолетов, а со стороны советской армии немного больше — около 1 тыс. 100 машин. Серия боевых столкновений в небе Краснодарского края с апреля по июнь 1943 года получила название «Воздушные сражения на Кубани».

Так или иначе, все действия в воздухе каждая из двух сторон привязывала к боевым действиям на земле. Большую роль в этой битве сыграли самолеты, которые по ленд-лизу СССР получал из США. По количеству задействованных истребителей, штурмовиков и

бомбардировщиков, по размеру территории, по ожесточенности схваток в воздухе, это была первая подобная битва в воздухе с начала войны.

В ходе битвы за Кубань 52 летчика стали Героями Советского Союза, а капитан Александр Покрышкин — дважды Героем.

2.3 Ограбленная, но не сломленная

Несмотря на героизм советских солдат и знаменитый приказ Сталина № 227 от 28 июля 1942 года «Ни шагу назад!», ко второй половине августа почти весь край был оккупирован. Исключением стали Адлерский, Шапсугский (ныне Лазаревский) и Геленджикский районы, а также города Сочи, Туапсе и Геленджик.

Еще до оккупации региона группа немецких ученых и экономистов разработала план по освоению, скорее ограблению Кубани. Край был разбит на 10 областей, которые возглавили сельхозкоманданты. Все совхозы, колхозы, МТСы и земельные ресурсы были объявлены собственностью фашистской Германии. Пахотные участки и выпасы планировалось раздать наиболее отличившимся на войне германским военнослужащим.

Было организовано вполне «законное» разграбление имущества не только местных жителей, но различных учреждений, музеев, церквей. Но террор и насилие лишь помогали партизанскому движению.

2.4 Героическая «Малая

Земля»

К началу 1943 года советские войска завершали окружение армии Паулюса в Сталинграде, вели наступление на Ростов и Донбасс. На Кавказе готовили наступление на Майкоп, завершалась разработка плана по освобождению Краснодара. В ходе освобождения главного города региона одновременно был высажен и десант в Новороссийске. К 23 января 1943 года большую часть задуманного Красная Армия выполнила — прорвана оборона фашистов южнее Краснодара, наши части вышли к Азовскому морю, была взята столица Адыгеи.

На 4 февраля 1943 года советское командование назначило десантную операцию по освобождению Новороссийска. Однако, из-за плохой погоды удар с моря задержался, тогда как авиация в срок нанесла авиаудары и высадила парашютистов. К ним присоединилась часть морских десантников с кораблей, но артиллерийская поддержка была очень слабой. План был сорван. Те, кто оказался на берегу, могли лишь удерживать плацдарм, но на штурм укрепленных позиций фашистов этих сил явно не хватало.

К утру 4 февраля на простреливаемом насквозь куске земли у моря было 800 советских солдат. Они героически удерживали небольшую полосу побережья, пока в течении следующих пяти суток не высадилось еще 17 тыс. бойцов. Яростные бои за удержание этого плацдарма продолжались три с половиной месяца. «Малая Земля» стала ключом к освобождению будущего города-героя и успешному проведению Таманской операции — последнего шага к полному освобождению территории Кубани.

Заключительная часть. Последний рывок

Новороссийско-Таманская наступательная операция проходила с 10 сентября по 9 октября 1943 года. В ходе боев за Новороссийск красноармейцы вышли на оборонительный рубеж фашистов — «Голубую линию». Только в случае ее прорыва, можно было говорить об изгнании фашистов с Кубани.

В ходе наступления части 56-ой армии в ночь на 2 октября форсировали Старую Кубань и прорвали «Голубую линию». Затем наши

ОПЫТ РЕГИОНОВ

части атаковали тыл вражеской группировки войск на севере Тамани и разбили соединение гитлеровцев на две части. В это же время другие части 56-ой армии вели наступление на Старотитаровскую, а 18-я армия освободила юг Таманского полуострова. Тамань была освобождена 3 октября. А к 9 октября солдаты и офицеры 56-ой армии, преодолевая последнее сопротивление врага, вышли к Керченскому проливу. Кубань была освобождена.





«Только тот, кто сохранил в себе возможность во всякую минуту стать лицом к лицу с своей собственной душой, не отделяясь от нее никакими предубеждениями, никакою привычкою, — только тот способен идти по дороге самоусовершенствования и вести по ней других»

К.Д. Ушинский



АНАСТАСИЯ АЛЕКСАНДРОВНА ТАЙМАНОВА

методист высшей квалификационной категории МБОУ ДО города Ульяновска «Центр детского творчества №5», абсолютный победитель Всероссийского конкурса профессионального мастерства «Арктур» в 2023 году в номинации «Методист», член Ассоциации юристов России, эксперт Общественной Думы

г. Ульяновск

«ФОРМИРОВАНИЕ ПРАВОВОЙ КУЛЬТУРЫ УЧАЩИХСЯ ЧЕРЕЗ НАСТАВНИЧЕСТВО В ФОРМЕ «ОБУЧАЮЩИЙСЯ» - «ОБУЧАЮЩИЙСЯ» /ИЗ ОПЫТА РАБОТЫ/

Формирование правовой культуры – одно из важных направлений деятельности не только в школе, но и в дополнительном образовании. Право – это совокупность законов и норм, на которых основано взаимодействие между людьми в большинстве областей. Ведь ребёнок, ещё только родившись, имеет свои, гарантированные государством, законные права [1].

Ни для кого ни секрет, что зачастую дети и подростки совершают поступки, которым не могут дать логического объяснения. Мы задумались, кому больше поверит учащийся, беседуя о смысле жизни, о ценностях, поступках, поведении – взрослому или равному с ним по возрасту?

Оказывать эффективное влияние на подростков может равный к ним по возрасту, признанный лидер через наставничество в форме «Обучающийся» - «Обучающийся». Мы пригласили представителя Молодежного Парламента при Законодательном собрании Ульяновской области. И учащиеся проявили интерес к беседам в новом для них формате!

Инициативной группой был разработан проект, который прошёл успешную защиту на заседании Законодательного собрания VI созыва. На основании проекта было подписано Соглашение о сотрудничестве и сетевом взаимодействии между «Центром детского творчества № 5» и Молодёжным Парламентом.

Цель проведения правовых мероприятий для всех возрастов – не только познакомить учащихся с их правами, а также выработать чувство ответственности в связи с правами другого человека,

Основная идея и инновационность проекта заключаются в формировании правовой культуры и компетенций подрастающего поколения в формате «равный» - «равному» и обеспечение профессиональной ориентации с использованием современных образовательных технологий.

Подобного формата проведения мероприятий в Ульяновске нет. Используемые формы и методы правового воспитания для подростков:

деловые игры — интерактивные методики позволяют обеспечить высокий уровень усвоения информации. В ходе деловой игры подростки развивают партнёрские отношения;

коллоквиумы, практикумы, workshop, хакатон – командная работа на результат с проектированием готового продукта в виде буклетов, презентаций, афиш, брошюр. Данные методы не только развивают мотивацию и способности, расширяют горизонты видения профессиональных перспектив, но и способствуют развитию soft-компетенций.

С помощью метода обучения «кейс-стади» для детей дошкольного и младшего школьного возраста практикуем разбор ситуаций из сказок с последующей разда-



чей ярких информационных буклетов для родителей:

Ситуация № 1:

- Вспомним сказку Г. Х. Андерсона «Гадкий утёнок». Все ли обитатели птичьего двора имели одинаковые права?

- Почему обижали маленького утёнка? (Он был совсем не похож на других.)

- Имеют ли право люди относиться так к человеку, который не похож на них цветом кожи, внешним видом, костюмом, говорит на другом языке?

Ситуация № 2:

- Почему горько плакал Зайчик в сказке «Лиса и Заяц»?

- Какое право Зайчика было нарушено? (Право на жильё).

Условием для правильного и гармоничного развития личности ребенка является возможность пребывания в атмосфере любви и добра, в полноценной семье, среди близких людей. Взрослые при этом обязаны подготовить его к самостоятельной жизни в обществе и сделать его способным принимать правильные, обусловлен-

ные рациональным выбором решения [2].

Практическая направленность правового воспитания в нашем Центре предполагает, что недостаточно иметь юридическую информацию, – важно уметь грамотно ею пользоваться. Формируемые знания и компетенции должны быть включены в сознание учащихся, стать частью их убеждений и опыта.

Постоянное совершенствование законодательства и практики его применения позволит добиться продвижения на пути подлинной

реализации личных прав несовершеннолетних граждан [3].

Еще одна важная задача, решаемая данным проектом и обозначенная в Концепции развития дополнительного образования 2030 – вовлечение учащихся в мероприятия ранней профориентации, обеспечивающие ознакомление с современными профессиями, включающие инструменты профессиональных проб и стажировок в организациях реального сектора экономики или общественных организациях.

После проведенных занятий часть учащихся возрастной категории старше 14 лет вступила в члены Общественного совета при Молодежном Парламенте.

Таким образом, работа по формированию правовой культуры учащихся в нашем Центре ведётся на системной основе, организация её многогранна и интересна. Но формирова-

ние и закрепление навыков правовой культуры – долгая и кропотливая работа всего педагогического коллектива.

Список литературы:

Семейный кодекс Российской Федерации от 29.12.1995 N 223-ФЗ // Собрание законодательства РФ. – 1996. – N 1. – Ст. 16; То же [Электронный ресурс] (ред. От 10.01.2016). – Режим доступа: <http://www.consultant.ru>

Всеобщая декларация прав человека (принята Генеральной Ассамблеей ООН 10.12.1948)// Консультант [Электронный ресурс]. Режим доступа: http://www.consultant.ru/document/cons_doc_LAW_120805/

«Об основных гарантиях прав ребенка в Российской Федерации»// [Электронный ресурс]. Режим доступа: http://www.consultant.ru/document/cons_doc_LAW_19558/



ЕКАТЕРИНА АЛЕКСАНДРОВНА КАСАТКИНА

методист
муниципального бюджетного образовательного учреждения
дополнительного образования «Дом детского творчества»
Сосновский муниципальный округ
Нижегородская область

ОРГАНИЗАЦИЯ СИСТЕМЫ НАСТАВНИЧЕСТВА В УЧРЕЖДЕНИИ ДОПОЛНИТЕЛЬНОГО ОБРАЗОВАНИЯ ДЕТЕЙ

Наставничество работает на глобальную задачу – успешность ребенка в жизни, преодоление жизненных трудностей, а значит, будет помогать и решению задач школы по достижению образовательных результатов

Н.Б. Баранникова

В современной педагогической практике приоритетную позицию занимает наставничество. В национальном проекте «Образование», определяющем основные стратегии модернизации российского образования на период до 2024 года, наставничество рассматривается как эффективный механизм повышения качества образовательной деятельности.

Наставничество способствует созданию системы профессионального и творческого становления детей и молодежи, позволяющей повысить эффективность в любой сфере деятельности через максимальное использование потенциала и возможностей человека в условиях вызовов инновационного развития России.

Наставничество – это старейший метод передачи опыта. В различных формах наставничество было распространено в СССР, начиная с 30-х годов XX века, было направлено на воспитание молодой смены и доверялось людям с высокой профессиональной подготовкой и богатым жизненным опытом.

Сегодня наставничество выходит на новый уровень, и к классическому, почти советскому типу «лучшие ученики помогают отстающим», добавляются перспективные направления:

- развитие талантов;
- профориентация;
- профессиональная подготов-



ка;

- учебная мотивация;
- поддержка в инклюзивном образовании;
- реализация индивидуальных образовательных маршрутов.

В этой связи дополнительное образование является конструктивной площадкой для внедрения системы наставничества.

С 2020 года МБОУ ДО «Дом детского творчества» внедряет целевую модель наставничества. В своей работе мы используем две основные формы наставничества: ученик-ученик, педагог-педагог, а также практикуем два вида наставничества – индивидуальное и групповое.

Работа была начата с формирования пакета нормативных документов. Был издан приказ о создании рабочей группы по внедрению

наставничества, разработаны Положение о наставничестве, Дорожная карта, Программа реализации целевой модели наставничества. Далее была сформирована база наставников и наставляемых, составлены планы индивидуальной и групповой работы. Были заключены соглашения о сотрудничестве между наставниками и наставляемыми.

В настоящее время в ДДТ определены 8 наставников из числа учащихся, которые обучают 18 наставляемых. Это ребята в возрасте от 15 до 17 лет, которые посещают объединения не один год и достигли наиболее высоких результатов в обучении. Целью наставнической деятельности выступает воздействие на формирующуюся личность, направленное на ее образование, активную социализацию, продуктивное развитие, социальную адаптацию путем передачи опыта наставника наставляемому.

Программа наставничества обеспечивает решение следующих:

- раскрытие потенциала каждого наставляемого;
- преодоление подросткового кризиса, самоидентификация подростка, формирование жизненных ориентиров;
- адаптация обучающегося в новом учебном коллективе;
- повышение мотивации к учебе и улучшение образовательных результатов обучающегося, в том числе через участие в проектной и



внеурочной деятельности, профориентационных программах, стажировках;

– создание условий для осознанного выбора оптимальной образовательной траектории, в том числе для обучающихся с особыми образовательными потребностями (дети с ОВЗ, одаренные дети, подростки в трудной жизненной ситуации);

– формирование жизненных ценностей и активной гражданской позиции наставляемого;

– развитие гибких навыков, лидерских качеств, метакомпетенций как основы успешной самостоятельной и ответственной деятельности в современном мире (в том числе готовность учиться в течение всей жизни, адаптироваться к изменениям на рынке труда, менять сферу деятельности и т. д.);

– формирование предпринимательского потенциала наставляемого (проактивное мышление, практико-ориентированность, способность решать нестандартные задачи и др.);

– создание условий для осознанного выбора профессии обучающимися и формирования потенциала для построения успешной карьеры;

– адаптация учителя в новом педагогическом коллективе.

Наставничество помогают достигать основной цели – стимулировать инициативу детей в оказании помощи, в желании делиться своим опытом, психологически поддерживать новичков. Кроме того, оно способствует познанию

детьми самих себя, своих возможностей, проявлению уважения к интересам других людей, воспитанию сочувствия и взаимоуважения, стремлению к самоуправлению.

Основными направлениями в рамках реализации программы наставничества в нашей организации являются: волонтерская деятельность, проектно-исследовательская, профориентационная, культурная, спортивная, деятельность по социализации и адаптации детей.

Особое место в системе совершенствования образовательного процесса в Доме детского творчества занимает наставничество в рамках методической помощи начинающему педагогу. Поддержка начинающего педагога обеспечивается педагогом-наставником. Наставляемым является педагог дополнительного образования, имеющий педагогический стаж менее 3 лет.

Созданный в ДДТ тандем «педагог-наставник - начинающий педагог», способствует продуктивному развитию личности начинающего педагога дополнительного образования, ее социальной адаптации и сформированной уверенности в правильности выбора педагогической деятельности.

Наши наставники активно участвуют в ежегодном региональном конкурсе «Наставник-2021, 2022, 2023 г.». В рамках Года педагога и наставника наше учреждение приняло активное участие в областной онлайн-акции «Письмо наставнику», где ребята и взрослые могли выразить слова благодарности и признательности своим наставникам.

В заключении хочется отметить несомненную значимость практики наставничества в выстраивании



стратегий выявления, становления и развития личности в условиях инновационного развития России.

Тем самым, практика наставничества – это реальный успех наставляющих и подопечных, это реальные люди, благодаря усилиям которых взращивается новое поколение лидеров, готовых менять нашу страну к лучшему. Именно на наставника ложится задача по раскрытию личностного потенциала наставляемого в выбранном им направлении.

Желаю каждому из вас найти своего наставника для самореализации и творческого развития!

Список использованной и рекомендуемой литературы

1. Барыбина, И. А. Организация наставничества в школе / И. А. Барыбина // Школа.– 2012. – № 7. – С. 16–24.

2. Кузнецова, Е. А. Создание условий для самореализации молодого педагога / Е. А. Кузнецова, В. В. Кухлинская // Методист. – 2009. – № 7. – С. 63–65.

3. Методические рекомендации по вопросам сопровождения, наставничества и шефства для обучающихся организаций, осуществляющих образовательную деятельность по дополнительным общеобразовательным программам: методические рекомендации / Е. Л. Кинева, Е. В. Лямцева, Ю. В. Ребикова. – Челябинск: ЧИППКРО, 2020. – 42 с. – URL: <https://ipk74.ru/upload/iblock/6f5/6f5ff7e87b5464be383f7c8d37de0379.pdf>.

4. Наставничество в системе

образования России: практическое пособие для кураторов в образовательных организациях / под ред. Н. Ю. Синягиной, Т. Ю. Райфшнайдер. – Москва: Рыбаков Фонд, 2016. – 153 с.

5. Организация наставничества в школе / А. С. Васильева. – URL: <https://www.menobr.ru/article/5174-organizatsiyanastavnichestva-v-shkole>.



Письмо моему наставнику

*К четырем прибавить два, по слогам читать слова
учат в школе, учат в школе, учат в школе!*

Читая эти строки, каждый из нас невольно вспоминает свой первый звонок, первый урок, первую отметку... Все это неразрывно связано с именем первого учителя.

Судьба подарила мне прекрасного человека, педагога с большой буквы – Галину Васильевну Баронову. Благодаря ей, годы учебы в начальных классах я вспоминаю с особой теплотой. Они были интересными, яркими, светлыми. И неслучайно, окончив школу, я выбрала путь учителя начальных классов. Окончив педагогическое училище, я пришла работать в родную школу, где меня встретила моя первая учительница. Г.В.Баронова на долгие годы стала для меня настоящим наставником.

Галина Васильевна никогда не считалась со своим личным временем. Мы оставались с ней после уроков, составляли планы-конспекты занятий. Учились правильно ставить цели и задачи мероприятий. Ей хотелось научить меня всему. Галина Васильевна часто бывала на моих уроках, я посещала ее занятия, училась всему новому.

К сожалению, моего опытного наставника нет рядом. Но мне хочется сказать огромное спасибо за то, что тогда, много лет назад, Вы поверили в меня, за то, что были честны со мной, за то, что показали мне все тонкости учительской профессии. Вы не только показали мне, как стать лучшей в своей профессии, но также продемонстрировали, как стать более эффективным и любящим человеком.

Более 30 лет я проработала в образовании. В настоящее время являюсь наставником для молодых коллег. Я надеюсь повлиять на других людей в моей жизни, как когда-то мой первый учитель повлиял на меня.

В год педагога и наставника хочется вспомнить добрым словом Галину Васильевну за искреннюю заботу и доброту, за веру в каждого из нас, за те знания, которые стали крепким фундаментом для дальнейшего моего пути. Светлая Вам память!

*Е.А. Касаткина
методист МБОУ ДО «Дом детского творчества»*



ЕЛЕНА ВАЛЕРЬЕВНА НЕФЕДОВА
педагог дополнительного образования
МБОУ ДО Дом детского творчества
МО Ейский район, ст. Камышеватская

Краснодарский край

Аннотация.

Кто задумывался над построением успешной жизни, понимает: для того, чтобы быстро это сделать, нужен человек, который был бы намного успешнее и умнее нас. Человек, к которому можно было обратиться за советом, который наставил бы нас на путь праведный. Кто может стать таким человеком, к которому можно обратиться за советом? Этого человека называют наставником.

Наставничество — отношения, в которых опытный или более сведущий человек помогает менее опытному или менее сведущему усвоить определенные компетенции.

*Великое счастье, когда человек
Во все времена, даже в наш смутный век,
Средь множества дел и занятий, затей
Отыщет свое среди дорог и путей!*
(Учитель Валентина Карпова)

Школьные годы, одни из самых запоминающихся и важных моментов жизни каждого человека. Этот промежуток жизни сопровождает классный руководитель, который не редко становится синонимом слова «родитель».

Моей школьной мамой стала Кравченко Антонина Леонтьевна, сопровождающая меня на протяжении всех лет учебы. Она была не просто классным руководителем, не просто учителем, а человеком, который был способен сплотить всех вместе, замотивировать и поднять боевой дух. На рисунке 1 наш класс, с которым мы рука об руку шли 8 лет. Трудно справиться с несколькими десятком подростков - были конфликты, как и в любом коллективе, однако умением мягко их сгладить обладает не каждый человек. Антонина Леонтьевна обладала навыками, способными усмирить даже закоренелых задир. До сих пор трудно представить человека, с такой же выдержкой и терпением. Она достойно носила и носит звание учитель. Только единицам удается, действительно, преуспеть и полностью окунуться в эту профессию, отдавая полностью себя всего. Наша классный руководитель разжигала в нас неподдельный интерес к учебе, к знаниям, к жизни. Мы посетили множество интереснейших мест, которые навсегда остались в памяти. Одной из первых была поездка в Москву, где мы посетили Оружейную палату, Государственный Исторический музей, Третьяковскую галерею, Музей космонавтики. На рисунке 2 запечатлена



Рис. 1 Новосергиевская школа №9, 1997 г.

поездка в Москву. Так близко, как на партизанских тропах Кавказа, млечный путь никогда не был, а возможность прочувствовать подвиг молодогвардейцев позволил Краснодар.

В те времена не было возможности онлайн посмотреть на различные достопримечательности и выставки, именно поэтому путешествия до первоисточников - были главной опорой нашего культурного

НАСТАВНИЧЕСТВО КАК ИНВЕСТИЦИИ В БУДУЩЕЕ



Рис. 2 г. Москва

развития. Без внимания не оставались и развлечения, которые Антонина Леонтьевна с удовольствием организовывала и поддерживала.

Было проведено множество тематических дискотек, где каждый мог блеснуть танцевальными и дизайнерскими навыками. «А ну-ка девочки, а ну-ка мальчики» наконец могли решить вопрос «кто же сильнее?», очень часто, исход оказывался непредсказуемым. Даже спустя годы трудно забыть все прожитые моменты, посещенные музеи, дискотеки, са-



Рис. 4 Встреча выпускников

Кравченко Антонина Леонтьевна наш учитель, педагог-наставник.

Благодаря своему наставнику я с гордостью могу сказать, что профессия педагог - самая важная и главная на свете!

Результаты моей профессиональной деятельности – это труд моего наставника Антонины Леонтьевны. Спасибо педагогу – Наставнику!

мые лучшие уроки географии. Собираясь на встречах выпускников, наша классная мама ежегодно остается самым желанным и любимым гостем. На рисунке 4 представлена встреча выпускников спустя 10 лет окончания школы.

И через несколько десятков лет мы остаемся так же дружны, как Антонина Леонтьевна нас учила. На рисунке 5 встреча выпускников спустя 30 лет.

Мы смогли пронести дух юности спустя много лет, оставаясь такими же мальчишками и девчонками из 9 «А», как и прежде. Антонина Леонтьевна не отстает от нас, отпраздновав свое 85-летие 26 марта 2023 года, наша наставница все так же молода душой, будто мы закончили школу только вчера. И спустя 30 лет после выпускного вечера она всех помнит, лю-



Рис. 3 Краснодар

бит, наставляет. И даже спустя еще столько же лет, благодаря усилиям нашей классной мамы, мы с удовольствием будем собираться раз за разом вместе. Спасибо ей за то, что вложила столько сил в нашей образование и воспитание. Моя классная – самая классная!





ЕЛЕНА ВИКТОРОВНА РАСТАПША

**методист
муниципального бюджетного образовательного
учреждения дополнительного образования
детско-юношеский центр города Ейска
МО Ейский район**

**Призер Всероссийского конкурса
«Панорама методических кейсов художественной и
социально-гуманитарной направленностей»
в 2023 году**

Краснодарский край

УЧИТЬ. ВДОХНОВЛЯТЬ. РАЗВИВАТЬ.

О наставниках и педагогах можно говорить бесконечно. Можно восхищаться педагогическими династиями, где и педагог, и наставник, и родители—это «три в одном»; можно рассказать о своем наставнике, который был твоим «проводником» в профессию; можно, рассуждая, сказать, что нашими наставниками являются наши дети (а это действительно так); а можно вспомнить школьные годы.

Вводил в профессию меня мой школьный учитель по истории. Так уж пришлось, что Надежда Яковлевна Филонова преподавала у меня историю, право, обществознание и МХК. Она является автором проекта школьного музея, который развивается и сейчас, спустя почти 20 лет, а вот Надежды Яковлевны уже нет. После университета я вернулась в родную школу уже учителем русского языка и литературы. Моим наставником была Надежда Яковлевна. Её мудрые советы со мной все мои 20 лет профессиональной деятельности.

Это про профессию. А рассказать я хочу про духовность. Вот будучи школьниками, мы не осознавали, какой пласт знаний и навыков нам прививают наши школьные учителя, в особенности в старших классах.

Я с самого детства с книжкой в обнимку. Самую первую не помню, а вот к 5 классу мною прочитаны были все тома о Шерлоке Холмсе, вся Агата Кристи, к 6-му классу подоспел Дюма с трилогией о мушкетёрах.

Литература – основа мировоззрения, а учитель литературы – это проводник в мир человековедения, традиций, преемственности, будущего.

Сергей Николаевич Филиппов. Мой учитель литературы.

Его незаурядная личность возвышалась над правильными литературоведческими пассажами. Уроки выходили за рамки стандартных, это были беседы, споры, доказательства, размышления, рассуждения, доводы; это были эмоции и обиды (ну куда без них-то с юношеским максимализмом!). Мирно дремать среди лишних людей, лучей света в тёмном царстве, вековых дубов и мёртвых душ не получалось.

Пушкин, Лермонтов, Толстой, а потом Достоевский, Чехов, Серебряный век – всё это внезапно закончилось, и появился ОН, Алексей Толстой, да не один, а со своим «Петром Первым». Однако... Вот не зашел он мне тогда, я его не осилила. Перст судьбы в



С.Н. Филиппов

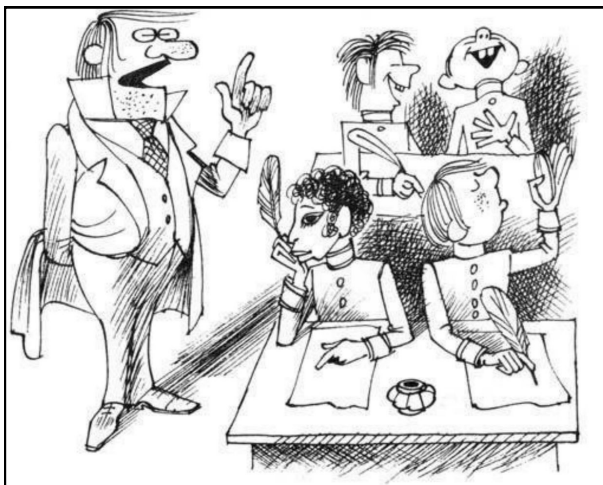

виде «допроса» по содержанию романа на уроке указал на меня. Сергей Николаевич со свойственной ему экспансивностью произнес: «Лебедева, ты не читала роман!». Я пыталась нести какой-то там верноподданный бред в свою защиту – тщетно. Вердиктом была четверка по литературе в четверти (за неповиновение пресловутой школьной программе).

ШТОШ.... Всю ночь борюсь со сном над этой толстенной книгой: «...Пошумели стрельцы. Истребили бояр...». Но так уж меня Алексей Николаевич с Петром Алексеевичем Романовым утомили, что я ПРОСПАЛА первый урок, коим была литература, где я хотела блеснуть всё же знаниями содержания злосчастного романа!

Вот такая вот у меня история с литературой (четвёрки не было, это была вынужденная мотивация).

Зато «Мастер и Маргарита» - настольная книга. «Первое знакомство с шайкой Воланда состоялось как раз на уроке литературы, и сразило наповал: «Достоевский умер», -

сказала гражданка, но как-то не очень уверенно. – Протестую, - горячо воскликнул Бегемот. - Достоевский бессмертен!»

Мы больше не растем, но по-прежнему меняемся. Вокруг школьных уроков литературы и ее роли есть своя мифология, а есть и своя правда, и эта правда – безграничная любовь к художественному слову! Как же я благодарна Сергею Николаевичу за возможность свободно выражать свое мнение! Ни разу за все время не было двоек за сочинение со словами «Тема не раскрыта» только потому, что мнение ученика отличается от общепринятого! Это дорогого стоит! Я даже имела наглость в сочинении по Горьковскому «На дне» написать: «Вы не правы, Сергей Николаевич, в своем утверждении...» (в каком именно уже не помню), но кары праведной учительской за это не последовало.

Сейчас Сергей Николаевич занимается любимейшим делом—развивает вокальные данные детей в учреждении культуры и обучает их игре на гитаре, ведь помимо огромной любви к литературе, он еще и поэт-песенник, музыкант.



ДИТЯ ТРЕБУЕТ ДЕЯТЕЛЬНОСТИ
БЕСПРЕСТАННО И УТОМЛЯЕТСЯ
ДЕЯТЕЛЬНОСТЬЮ, А ЕЁ ОДНООБРАЗИЕМ И
ОДНОСТОРОННОСТЬЮ

/К.Д. УШИНСКИЙ/



«Уважайте незнание ребенка! Уважайте труд познания! Уважайте неудачи и слезы! Уважайте текущий час и сегодняшний день! Как ребенок сумеет жить завтра, если мы не дадим ему жить сегодня сознательной, ответственной жизнью?»

(Я. Корчак)



ГАЛИНА ПЕТРОВНА КАЛЬЧЕНКО

воспитатель
муниципального бюджетного
дошкольного образовательного учреждения
детский сад комбинированного вида №17
с. Воронцовка муниципального образования
Ейский район

Краснодарский край

КОНСПЕКТ ПО РЕЧЕВОЙ ДЕЯТЕЛЬНОСТИ НА ТЕМУ «СРАВНЕНИЕ И ОПИСАНИЕ ПРЕДМЕТОВ. РАБОТА СО СЛОВОМ»

Программные задачи:

Упражнять в умении сравнивать предметы, выделять их существенные признаки, подбирать синонимы, Учить работать со схемой «синквейн», активизировать словарь детей, закреплять знания о частях речи. Учить замечать неправильное сочетание слов по смыслу, вносить исправления. Развивать творческое воображение, логическое мышление, память. Воспитывать доброжелательность, навыки сотрудничества

Материал к занятию: ИКТ (презентация), схема синквейна, фишки, мяч

Ход:

Воспитатель: ребята, какое у вас настроение? Кто хочет поделиться своими новостями?

(Ребята рассказывают о том, чем они занимались вчера дома)

А я, вчера, встретила свою знакомую, которая работает в другом детском саду, и она с ребятами сравнивала предметы, а вы можете объяснить, что значит сравнить два предмета?

Ответы детей: сравнить два предмета – узнать, чем эти предметы похожи и чем они различаются и т.д.

Воспитатель: ребята, может и нам проверить себя, потренироваться сравнивать предметы. Как вам моя идея?

Ответы детей.

Воспитатель: тогда обратите внимание на эти шкафы,

Чем они отличаются друг от друга?

Ответы детей: они разные по высоте. Один шкаф высокий, а

другой низкий.

Воспитатель: что бывает высоким?

Игра с мячом

Дети: столб, дерево, дом, человек ...

Воспитатель: а чем отличаются эти предметы (карандаши)?

Дети: предметы разной длины

Воспитатель: ребята, что бывает длинным?

Игра с мячом

Дети: платье, дорога, юбка, шарф, веревка

Воспитатель: а чем отличаются эти предметы? (часы)

Дети: по форме

Воспитатель: что бывает круглым?

Дети: мяч, солнце, луна, кольцо, обруч, яблоко

Воспитатель: что бывает квадратным?

Дети: печенье, дорожный знак, картина, стол, подушка.

Воспитатель: ребята, а эти предметы чем отличаются? (стулья)

Дети: материалом (стул деревянный и пластиковый)

Воспитатель: что бывает деревянным?

Дети: стол, стул, шкаф, окно, дверь

Воспитатель: что бывает пластиковым?

Дети: игрушки, тазы тарелки, ложки, окна, двери

Воспитатель: чем отличаются эти предметы? (два яблока)

Дети: цветом

Воспитатель: что бывает красным?

Дети: помидор, вишня, флажок, карандаш, фломастер

Воспитатель: Что бывает зеленым?

Дети : огурец, кабачок, лист, трава, елка

Воспитатель: Ребята, а что





можно сказать об этих детях? (двойняшки)

Дети: у них все одинаковое

Воспитатель: Как же можно их различить?

Дети: по именам

Вот и предметы так же различаются по именам-названиям

Ложка - это ложка, ложкой суп едят,

Кошка - это кошка, у кошки семь котят.

Тряпка - это тряпка, тряпкой вытру стол.

Шапка-это шапка, оделся и пошел.

Воспитатель: ребята, сможете ли вы угадать предметы по их действиям?

Игра «Угадай предмет по его действиям»

1.Мяукает, царапается, крадется

Дети: кот

2.Прыгает, летает, чирикает

Дети: воробей

3.Лает, кусается, грызет

Дети: собака

Воспитатель: ребята, я предлагаю немного отдохнуть.

Игра «У Маланьи, у старушки»

У Маланьи, у старушки

Жили в маленькой избушке

Семь сыновей, все без бровей

С такими глазами,

С такими носами,

С такими ушами,
С такой головой
Ничего не ели, на нее глядели
И делали вот так. А как?

(дети с помощью мимики и жестов изображают то, о чем говорится в тексте, затем повторяют за ведущим любое смешное движение)

Воспитатель: ребята, как вы думаете, что лежит в моем сундучке?

Дети предполагают

Воспитатель: ребята, я предлагаю узнать предметы по первым звукам слов.

ёлка, жук (ёж)

замок, арбуз, яблоко, цыпленок (заяц)

Воспитатель: ребята, а вы помните, как мы с вами придумывали сказку, про то, как ежик зайца выручил?

Воспитатель: вспомните, какой был в сказке ежик?

Дети: он был смелый

Воспитатель: подберите слова, близкие по смыслу к слову смелый.

Дети: отважный храбрый мужественный, сильный...

Воспитатель: скажите, а каким был заяц?

Дети: он был трусливый

Подберите слова близкие по смыслу к слову трусливый

Дети: пугливый, боязливый, осторожный...

Воспитатель: Ребята, скажите мне, что вы знаете о «синквейне»?

Ответы детей: это нерифмованное стихотворение из пяти строк, которое выглядит в форме ёлочки.

Воспитатель: ребята, давайте вспомним, что означает каждая строка.

Дети: на первой строке - название предмета. На второй - два слова-признака этого предмета, отвечающих на вопросы «Какой?», «Какая?». На третьей - три слова-действия, отвечающие на вопросы «Что делает?», «Что делал?», На четвертой - предложение с данным словом и на пятой строке делаем вывод или обобщение».

Воспитатель: я предлагаю поделиться на две команды и составить «синквейн» о ежике и зайце.

Дети составляют синквейны

Воспитатель: Какие интересные синквейны вы составили!

Ребята, когда я была в другом детском саду, я записала, что говорили дети.

Послушайте эти предложения и скажите, что в них не так.

1.Это я проснул сестренку.

Воспитатель: Как надо сказать правильно?

2.Мамочка, я тебя громко, громко люблю.

Воспитатель: Как надо сказать правильно?

3.Папа, иди тихо.

Воспитатель: Как надо сказать правильно?

Воспитатель: Вот видите, когда говорим слово, не подходящее по смыслу, получается неправильно и смешно.

Итог:

Воспитатель: ребята, чем мы сегодня говорили?

Ответы детей

Воспитатель: для чего это нам нужно?

Ответы детей

К какому выводу пришли?

Дети: предметы бывают разной величины, формы, цвета, сделаны из разного материала, их можно сравнивать, они имеют свое название

Все эти знания необходимы нам в различных жизненных ситуациях.





НАТАЛЬЯ ГЕОРГИЕВНА СТАРИКОВА

воспитатель первой квалификационной категории
муниципального бюджетного
дошкольного образовательного учреждения
детский сад комбинированного вида №17
с. Воронцовка муниципального образования
Ейский район

Краснодарский край

КОНСПЕКТ ПО ИЗОБРАЗИТЕЛЬНОЙ ДЕЯТЕЛЬНОСТИ «ВЕСЕННИЙ ПЕЙЗАЖ» В НЕТРАДИЦИОННОЙ ТЕХНИКЕ РИСОВАНИЯ «ОТТИСК МЯТОЙ БУМАГОЙ»

Цель: создание весенней композиции, закрепление знаний о характерных особенностях весны.

Задачи: познакомить детей с нетрадиционной техникой рисования;

познакомить с новыми словами и ввести их в активный словарь ребенка;

продолжать формировать усидчивость и аккуратность в процессе рисования.

Оборудование: гуашь, бумага А4, емкость для воды, палитра - блюдца, мятая бумага, контейнеры для мусора, салфетки, клеёнка.

Предварительная работа: Рассматривание картин с изображением весны;

Наблюдение за деревьями, цветами на участке детского сада;

Знакомство с разными нетрадиционными методами рисования;

Чтение стихов о весне; музыкальное сопровождение Д. Шостакович «Весна-пробуждение»,

Ход

Дети и воспитатель на ковре, приветствие:

Собрались все дети в круг,

Я-твой друг и ты-мой друг,

Вместе за руки возьмемся и друг другу улыбнемся!

Воспитатель: Ребята, давайте друг другу улыбнемся и пожелаем друг другу хорошего настроения на весь день.

Ребята, сейчас я загадаю вам загадки, а вы попробуете их отгадать:

Рыхлый снег на солнце тает,
Ветерок в ветвях играет,
Звонче птичьих голоса, значит к нам пришла (весна).

Ручейки бегут быстрее,
Светит солнышко теплее,
Воробей погоде рад,
Заглянул к нам месяц (март).

Воспитатель: молодцы ребята, отгадали все мои загадки! и как вы уже поняли, сегодня мы с вами поговорим о весне. Кто знает какой сейчас месяц?

Дети: Март!

Воспитатель: правильно, это первый месяц весны. По каким признакам мы можем догадаться, что пришла весна?

Дети: тает снег, бегут ручьи, появляется первая зеленая травка, на деревьях появляются почки, к нам прилетают перелетные птицы, дни становятся длиннее и теплее.

Воспитатель: молодцы, вы очень

наблюдательны! Я вам совсем забыла сказать, сегодня утром приходил почтальон и принес мне письмо.(показывает конверт с письмом). письмо пришло из далекой, холодной Антарктиды. а пишут его обитатели Антарктиды-пингвины. Давайте вместе его прочитаем.

"Дорогие ребята, мы хотим вам рассказать о том, как мы живем и даже высылаем вам фотографии нашей природы(фото). Мы живем на бескрайних ледяных просторах Антарктиды, наш материк покрыт снегом и льдом. Здесь всегда дует сильный, холодный ветер. У нас всегда холодно, даже летом. Но вы за нас не переживайте, нам не холодно! Мы знаем, что у вас совсем другая природа и нам бы очень хотелось ее увидеть. Мы никогда не видели весны, зеленой травы и цветов. Мы будем очень рады, если вы нам в ответном письме пришлете кусочек своей весны. с нетерпением ждем вашего ответа!"

Воспитатель: ребята, на сегодняшнем занятии я предлагаю вам нарисовать весенний пейзаж. А вы знаете, что такое пейзаж?

Дети: (ответы детей).

ДЕТСКИЙ САД: ЛАБИРИНТЫ ДЕТСТВА



Воспитатель: пейзаж-это изображение на картине приро-

ды, деревьев, полей, цветов, ручьев, деревьев. (распечатка пейзажей)

Я предлагаю вам нарисовать весенний пейзаж с деревьями и зеленой травой, но перед тем как мы приступим к рисованию, давайте разомнем наши пальчики.

Пальчиковая гимнастика "Цветок". Воспитатель демонстрирует приемы и последовательность рисования. Перед детьми листы небольшие кусочки бумаги, которыми будут рисовать дети вместо кисточек. Дети сминают кусочек бумаги и на свободный край набирают светло – зеленую краску – рисуют листики на деревьях. Затем меняют кусочек бумаги и набирают розовую краску – рисуют цветы,

распустившиеся на деревьях. Далее между деревьями прорисовывают зеленую траву.

Просмотр всех рисунков, обсуждение того, что больше всего понравилось и заинтересовало.





ВЕРА НИКОЛАЕВНА ВОЛКОВА

**воспитатель высшей квалификационной категории
муниципального бюджетного
дошкольного образовательного учреждения
детский сад комбинированного вида №17
с. Воронцовка муниципального образования
Ейский район**

**Имя педагога внесено в «Золотую книгу образования
Ейского района» в 2022 году**

Краснодарский край

СЦЕНАРИЙ ЭКОЛОГИЧЕСКОГО ДОСУГА «ДЕНЬ ЗЕМЛИ»

Актуальность. Экологическое воспитание дошкольников – это ознакомление детей с природой, в основу которого положен экологический подход, а педагогический процесс опирается на основополагающие идеи и понятия экологии. Взаимодействие человека с природой чрезвычайно актуальная проблема современности. В предметное окружение ребёнка дошкольника входят различные объекты природы, поэтому его ознакомление с растениями, животными, явлениями неживой природы – это естественный процесс познания окружающего мира и приобретения социального опыта. Этот процесс, проходящий под целенаправленным руководством взрослых, может иметь различную научную основу. Начало же этого процесса попадает на период дошкольного детства, когда закладываются первые основы миропонимания и практического взаимодействия с предметно-природной средой.

В дошкольном возрасте усвоение основ экологических знаний наиболее перспективно, так как именно в этом возрасте ребёнок воспринимает природу очень эмоционально, обращает внимание на такие особенности природы, которые взрослый человек и не заметит. Ребёнок способен удивляться тому, что его окружает, задаёт массу вопросов о растениях, животных. Он воспринимает животных как равных, сочувствует им, сопереживает вместе с ними. Именно эта возможность должна

быть использована как можно полнее в целях экологического воспитания.

Нужно воспитывать в детях заботу о родной природе и её богатствах. Возбуждать симпатии к растениям и животным, раскрывая их свойства, повадки, суть, – один из путей воспитания доброго отношения к ним. Ребёнок не только должен осознавать, что нельзя разрушать муравейники, убивать лягушек и разорять птичьи гнёзда, топтать и рвать цветы, но и испытывать любовь к муравью, лягушке, цветам и деревьям – ко всему, что его окружает.

Дети сами нуждаются в доброте и ласке. И вместе с тем они способны бескорыстно и безмерно отдавать свою доброту всему живому. Только надо им помочь сохранить её на всю жизнь. Это и будет формирование основ экологической культуры у детей. Игра как метод экологического воспитания – это игра, специально организованная воспитателем и привнесённая в процесс познания природы и взаимодействия с ней.

22 апреля – День Земли.

Цель. Создавать условия для расширения и обогащения представлений детей о Земле, ее материках. Углубление экологических знаний у детей, воспитание бережного отношения к природе.

Задачи:

- развивать познавательный интерес к природе, формировать бережное отношение к природе;
- формировать основы экологической культуры, понимание ценности любой жизни;

гической культуры, понимание ценности любой жизни;

- воспитывать нравственную культуру и заботливое, гуманное и уважительное отношение к окружающей среде

Оборудование:

глобус, иллюстрации правил поведения в лесу, карта с материками, макеты суши и водоема, "мусор" для игры, мяч, фигурки животных суши и водоема.

Предварительная работа:

разучивание стихов, беседы на тему экологического воспитания, рассматривание глобуса и иллюстраций животных.

Ход

Дети входят, становятся в круг.

Воспитатель: Сегодня необыкновенный день, день рождения. А вот у кого, вы должны отгадать.





Планета голубая,
Любимая, родная,
Она твоя, она моя,
А называется (Земля)

- Молодцы! Угадали! Действительно, сегодня день Земли. День планеты, на которой мы живем.

- А кто знает, какая она? На что похожа? Правильно, наша планета - это огромный шар, на котором есть моря и океаны, есть суша - материки. Посмотрите на глобус. Какие цвета вы видите? Что означает каждый цвет?

Рассказ воспитателя о материках.

- Большие участки суши, которые со всех сторон окружены водой, называются материками, поищем их на карте.

- Самый маленький материк называется Австралия - его называют "Остров кенгуру", самый большой материк называется Евразия, самый холодный материк, на нем не живут люди, только пингвины, Антарктида. Самый жаркий материк, где не бывает зимы, всегда лето, это Африка. И два материка - смотрите, словно держатся друг за друга - это Северная и Южная Америка.

Игра «Найди материк»

Я предлагаю вам поиграть в теневое лото "Найди материк". Дети вытягивают билет, на котором изображен контур материка, а на доске карта. Ребята находят нужный материк, узнают от воспитателя название и рассматривают его.

Есть на материках горы, леса, реки, животные и ко всему нужно относиться бережно. Люди забывают, что могут навредить природе и загрязняют мусором океаны, реки, леса. Гибнут растения, воздух становится загрязненным. Землю нужно беречь и заботиться о ней.

Игра «Если я пойду в лесок»

Ребятам зачитывают выражения. Если они согласны, то говорят "да", если не согласны "нет".

Если я пойду в лесок и сорву ромашку?

Если съем я пирожок и выброшу бумажку?

Если ветку подвяжу, колышек поставлю?

Если разведу костер и тушить не буду?

Если сильно насорю, а убирать не буду?

Если мусор уберу, банки закопаю?

Я люблю свою природу, я ей помогаю?

Игра «Вода-суша»

Наша земля состоит из суши и воды. Есть животные, которые живут на суше, есть и на земле. На столе стоят фигурки разных животных. На ковре макеты суши и воды. Дети становятся в две команды. По сигналу дети берут любую фигурку и несут на то пространство, где живет этот обитатель.

Молодцы! А теперь немного отдохнем и отгадаем загадки.

1. Под сосною у дорожки
Кто стоит среди травы?

Ножка есть, но нет сапожек.

Шапка есть, нет головы. (Гриб)

2. Всех перелётных птиц черней,

На пашне ищет он черней.

Взд – вперед по веткам
вскачь,

А зовётся птица... (грач).

3. За деревьями, кустами

Промелькнула, будто пламя,

Промелькнула, пробежала...

Нет ни дыма, ни пожара.

(Лиса)

4. Мочит поле, лес и луг,

Город, дом и всё вокруг!

Облаков и туч он вождь,

Ты же знаешь, это - ...

(Дождь)

5. На спине иголки,

Длинные и колкие

А свернется он в клубок-

Нет ни головы, ни ног. (Еж)

6. Кто с высоких темных сосен

В ребятишек шишку бросил,

И в кусты через пенек

Промелькнул как огонек.

(Белка)

7. Выше леса, выше гор

Расстилается ковер.

Он раскинут над тобой и надо мной,

То он серый, то он синий,

То он ярко-голубой. (Небо)

8. Утром рано я проснусь,

Посмотрю и засмеюсь,

Ведь в мое оконце

Ярко светит (Солнце)

Дидактическая игра с мячом

«Отвечай-ка»

Дети становятся в круг, а воспитатель в центре. Подкидывает мяч детям и задает вопрос, дети отвечают и кидают мяч обратно.

Кто живет на земле?

Кто летает над землей?

Когда на улице светло?

Зачем нужна вода?

Для чего нужен воздух?

Самое колючее животное?

Что делают пчелы?

В какое время года идет снег?

Самое хитрое животное?

Беседа об экологгах.

Ребята, вы знаете, кто занимается охраной природы от загрязнений?

Есть такая специальность-эколог. Экологи занимаются тем, что защищают жизнь и здоровье людей, следят за охраной растительного и животного мира, чистотой воздуха и воды. Появилось много машин, которые выделяют



вредный газ и загрязняют воздух. Если реки загрязненные, то обитатели водоемов погибнут. В грязной воде нельзя купаться, можно заболеть.

Ребята, а как вы думаете, только ли экологи, должны охранять природу? Как вы можете помочь им?

Игра «Очисти поляну»

На полянке разбросаны фантики от конфет, бумажки, пластиковая посуда, целлофановые пакеты. По сигналу дети собирают мусор в специальные урны, пакеты.

Правила поведения в лесу.

Чтобы в лесу было хорошо, необходимо выполнять правила поведения в лесу. *(Дети берут карточки и называют правила)*

НЕ загрязняй природу, забирай с собой мусор.

НЕ лови бабочек, шмелей, стрекоз и лягушек.

НЕ разоряй муравейники.

НЕ ломай ветки деревьев и кустарников.

НЕ разводь костры под деревьями.

НЕ шуми в лесу.

НЕ рви в лесу и на лугу цветы.

НЕ разоряй гнезда птиц.

НЕ уноси домой детенышей

диких животных.

Мы вспомнили правила, как нужно вести себя в природе. Будете к ним прислушиваться? Теперь постараемся не обижать природу. Ведь лес-это огромное богатство нашей земли. Это дом для птиц, насекомых. Они в лесу находят себе пищу, укрываются от врагов, растят свое потомство. Растения очищают воздух, радуют нас своей красотой.

Прочтем стихи.

1. Давайте будем беречь планету,

Другой такой на свете нету,
Развеем над нею и тучи, и дым.
В обиду ее никому не дадим.

2. Беречь будем птиц, насекомых,
Зверей.

От этого станем мы только добрей.

Украсим всю землю садами,
цветами.

Такая планета нужна нам с вами.

3. Давайте будем беречь планету!

Во всей вселенной похожей нету.

Во всей вселенной только одна,

Для жизни и дружбы она нам дана.

4. Наш дом родной, наш общий дом -

Земля, где мы с тобой живем!

Чудес нам всех не перечесать,

Одно у них название есть:

Леса, и горы, и моря -

Все называется Земля.

Итог: Мы должны заботиться о своем доме - планете Земля, о своей Родине. И, где бы мы не были, должны помнить, что мы граждане очень сильной и могучей страны, имя которой Россия.

(Делаем коллективную работу: плакат «Наша планета»)



Основные педагогические идеи Ушинского



ЦИТАТЫ КОНСТАНТИНА УШИНСКОГО

О воспитании

Воспитание — величайший вопрос человеческого духа.

Воспитание, скромное по наружности дело, в то же время является одним из величайших дел истории, на котором зиждутся царства и живут целые поколения.

Главнейшая дорога человеческого воспитания есть убеждение.

Самая важная часть воспитания — образование характера.

Для того чтобы воспитание могло создать для человека вторую природу, необходимо, чтобы идеи этого воспитания переходили в убеждения воспитанников, убеждения в привычки.

Дело воспитания такое важное и такое святое, именно святое дело. Здесь сеются семена благоденствия или несчастья миллионов соотечественников, здесь раскрывается завеса будущего нашей родины.

Детским чувством, точно так же как и детской мыслью, должно руководить, не насилуя его.

Почти все признают, что воспитание требует терпения, но весьма немногие пришли к убеждению, что, кроме терпения, врожденной способности и навыка, необходимы еще и специальные знания.

Искусство воспитания имеет ту особенность, что почти всем оно кажется делом знакомым и понятным, и иным даже делом легким, — и тем понятнее и легче кажется оно, чем менее человек с ним знаком, теоретически или практически.

Воспитание должно развить в человеке привычку и любовь к труду; оно должно дать ему возможность отыскать для себя труд в жизни.

Воспитание не только должно развивать разум человека и дать ему известный объем сведений, но должно зажечь в нем жажду серьезного труда, без которого жизнь его не может быть ни достойной, ни счастливой.

Воспитание, если оно желает счастья человеку, должно воспитывать его не для счастья, а приготовить к труду жизни.

Никогда не обещайте ребенку, чего нельзя выполнить, и никогда не обманывайте его.

О труде

Человек рожден для труда; труд составляет его земное счастье, труд — лучший хранитель человеческой нравственности, и труд же должен быть воспитателем человека.

Без личного труда человек не может идти вперед, не может оставаться на одном месте, но должен идти назад.

Свободный труд нужен человеку сам по себе, для развития и поддержания в нем чувства человеческого достоинства.

Только внутренняя, духовная, животворная сила труда служит источником человеческого достоинства, а вместе с тем и нравственности, и счастья.

Всего полезнее было бы для здоровья человека, если бы физический и умственный труд соединились в его деятельности.

Отдых после умственного труда нисколько не состоит в том, чтобы ничего не делать, а в том, чтобы переменить дело: труд физический является не только приятным, но и полезным отдыхом после труда умственного.

О воспитателе

Воспитатель не чиновник; а если он чиновник, то он не воспитатель.

Лучше иметь одного хорошего воспитателя в школе, чем целый десяток отличных учителей.

Природные воспитательные таланты, сами по себе прокладывающие дорогу в деле воспитания, встречаются реже, чем какие либо другие таланты, а потому и нельзя рассчитывать на них там, где требуются многие тысячи учителей.

Кто не имеет религии и не чувствует в ней потребности, не может воспитывать детей.

Леча больного, доктор только помогает природе; точно так же и наставник должен только помогать воспитаннику бороться с трудностями постижения того или другого предмета; не учить, а только помогать учиться.

Ни один наставник не должен забывать, что его главнейшая обязанность состоит в приучении воспитанников к умственному труду и что эта обязанность более важна, нежели передача самого предмета.

Преподаватель должен иметь необыкновенно много нравственной энергии, чтоб не уснуть под убаюкивающее журчанье однообразной учительской жизни.

О педагогике

Педагогика — первое и высшее из искусств, потому что она стремится к выражению совершенства не на полотно, не в мраморе, а в самой природе человека.

Если педагогика хочет воспитывать человека во всех отношениях, то она должна прежде узнать его тоже во всех отношениях.

Главное в современной педагогике — это воспитание духовной стороны человека.

До сих пор педагогика больше думает о том, как учить... чем о том, для чего учиться... При выборе предметов ученья везде еще следуют рутине, ничем не оправдываемым преданиям и обычаям и даже глупейшей моде.. Мы валим в детскую голову всякий, ни к чему не годный хлам, с которым потом человек не знает, что делать... Давно пора серьезно подумать о том, чтобы оставить в наших учебниках только то, что действительно необходимо и полезно для человека и выбросить все, что держится только по рутине и учится для того, чтобы быть впоследствии позабытым.

О человеческих проявлениях

Быть справедливым в мыслях — не значит еще быть справедливым на деле.

Воля наша, как и наши мускулы, крепнет от постоянно усиливающейся деятельности; не давая им упражнения, вы непременно будете иметь слабые мускулы и слабую волю.

Ничто — ни слова, ни мысли, ни даже поступки наши не выражают так ясно и верно нас самих и наше отношение к миру, как наши чувствования: в них слышен характер не отдельной мысли, не отдельного решения, а всего содержания души нашей и ее строя.

Не уметь хорошо выражать своих мыслей — недостаток; но не иметь самостоятельных мыслей — еще гораздо больший; самостоятельные же мысли вытекают только из самостоятельного же приобретаемого знаний.

Властолюбие, вытекающее из стремления наслаждаться почетом и всеми атрибутами власти, люди презирают.

О характере

Теоретическая жизнь ума образует ум; но только практическая жизнь сердца и воли образует характер.

Сила характера, независимо от его содержания, — сокровище ничем не заменимое. Она почерпывается единственно из природных источников души, и воспитание должно более всего беречь эту силу, как основание человеческого достоинства.

Сильный характер, как и сильный поток, встречая препятствия, только раздражается и усиливается еще более; но зато, опрокинув препятствие, прокладывает для себя и глубокое русло.

Убеждение только тогда делается элементом характера, когда переходит в привычку. Привычка именно и есть тот процесс, посредством которого убеждение делается склонностью и мысль переходит в дело.

О знаниях

Голова, наполненная отрывочными, бессвязными знаниями, похожа на кладовую, в которой все в беспорядке и где сам хозяин ничего не отыщет; голова, где только система без знания, похожа на лавку, в которой на всех ящиках есть надписи, а в ящиках пусто.

Конечно, образование ума и обогащение его познаниями много принесёт пользы, но, увы, я никак не полагаю, чтобы ботанические и зоологические познания или даже ближайшее знакомство с глубокомысленными творениями Фохта и Молешотта могли сделать гоголевского городничего честным чиновником, и совершенно убеждён, что, будь Павел Иванович Чичиков посвящён во все тайны органической химии или политической экономии, он останется тем же, весьма вредным для общества пронырой.

О задачах воспитания

Основной целью воспитания человека может быть только сам человек, а в человеке цель воспитания составляет душа.

Задача воспитания — пробудить внимание к духовной жизни ... Если наш воспитанник знает много, но интересуется пустыми интересами, если он ведет себя отлично, но в нем не пробуждено живое внимание к нравственному и прекрасному — вы не достигли цели воспитания.

Воспитание призвано оказывать влияние на нравственность общества, возвышать дух над телом, выдвигать вперед духовные потребности.

О родителях и детях

Без хороших отцов нет хорошего воспитания, несмотря на все школы, институты и пансионы.

Не в умственных способностях женщины, но в характере ее природы скрыты богатые средства для воспитания детей. Сосредоточенность внимания, точность, терпение, настойчивость, любовь к порядку, нежность, манеры, вкус и, наконец, врожденная любовь к детям — все это такие качества, которые встречаются скорее в женщине, нежели в мужчине.

Дитя требует деятельности беспрестанно и утомляется не деятельностью, а её однообразием и односторонностью.

О языке

Язык народа — лучший, никогда не увядающий и вечно вновь распускающийся цвет всей его духовной жизни.

Пока жив язык народный в устах народа, до тех пор жив и народ.

Язык — не есть что-либо отрешенное от мысли, а, напротив — органическое ее создание, в ней коренящееся и беспрестанно из нее вырастающее.

Родной язык — предмет главный, центральный, входящий во все другие предметы и собирающий в себе их результаты.

О страхе

Страх — это самое угнетающее из человеческих чувствований.

Страх, не умеряемый смелостью, делает человека трусом; смелость же, не умеряемая страхом, производит гибельную дерзость и буйство.

Не тот мужествен, кто лезет на опасность, не чувствуя страха, а тот, кто может подавить самый сильный страх и думать об опасности, не подчиняясь страху.

Страх телесного наказания не сделает злого сердца добрым, а смешение страха со злостью — самое отвратительное явление в человеке.

Об обучении

Самостоятельность головы учащегося — единственное прочное основание всякого плодотворного учения.

Расширять свои знания можно только тогда, когда смотришь прямо в глаза своему незнанию.

Ученье само по себе становится воспитанием только тогда, когда достигает высшей области науки, входит в мир идеи и вносит эту идею через разум в сердце человека. Только на этой ученой, а не учебной ступени наука приобретает нравственную силу.

О любви

В любви, как и в ненависти, могут быть соединены самые разнообразные чувства: и страдание, и наслаждение, и радость, и печаль, и страх, и смелость, и даже гнев и ненависть.

Посредством любви можно так воспитывать дитя, чтобы оно привыкло безусловно повиноваться воспитателю

без наказаний и наград.

Любовь — единственное средство подчинить себе душу человека. Кто повинуется другому из любви, тот повинуется уже требованию собственной души и делает чужое дело своим.

О педагогической литературе

Педагогическая литература, живая, современная и обширная, вырывает воспитателя из его замкнутой, усыпительной сферы, вводит его в благородный круг мыслителей, посвятивших всю свою жизнь делу воспитания.

Педагогическая литература должна выражать, сохранять и делать для каждого доступными результаты педагогической практики, на основании которых только и возможно дальнейшее развитие общественного воспитания.

О книгах и чтении

Читать - это еще ничего не значит; что читать и как понимать читаемое - вот в чем главное дело.

Книга, имеющая столь важное значение для человека, сколько-нибудь тронутого развитием, так же как природа и опыты жизни, остается немой не только для того, кто не умеет читать, но и для того, кто, прочитав механически страницу, не сумеет извлечь из мертвой буквы живой мысли.

О душе

Вечно не стареющее детство души есть глубочайшая основа истинного самовоспитания.

Только тот, кто сохранил в себе возможность во всякую минуту стать лицом к лицу с своей собственной душой, не отделяясь от нее никакими предубеждениями, никакую привычку, — только тот способен идти по дороге самоусовершенствования и вести по ней других.

О гневе

Состояние бестолкового, необузданного гнева так же губительно, как и состояние бестолковой доброты или нежности.

Под влиянием гнева мы возводим такие обвинения на человека, возбудившего в нас гнев, какие показались бы нам забавными в спокойную минуту.

О личности

Только личность может действовать на развитие и определение личности. Только характер может образовать характер.

В воспитании все должно основываться на Личности воспитателя. Никакие уставы и программы не могут заменить личности в деле воспитания.

О гимнастике

Практика показывает, что гимнастика, специализируя так или иначе произвольные движения человека, излечивает множество застарелых болезней.

Важнейшим условием, повышающим работу памяти, является здоровое состояние нервов, для чего необходимы физические упражнения.

О людях

Только человек, у которого ум хорош и сердце хорошо, вполне хороший и надежный человек.

Жизнь человеческая замерла бы на одной точке, если бы юность не мечтала, и зерна многих великих идей созрели незримо в радужной оболочке юношеских утопий.

О цели в жизни

Цель в жизни является сердцевинной человеческого достоинства и человеческого счастья.

Удовлетворите всем желаниям человека, но отымите у него цель в жизни, и посмотрите, каким несчастным и ничтожным существом явится он.

О дурных привычках

Сколько превосходных начинаний и даже сколько отличных людей пало под бременем дурных привычек.

Пьяному и на светлой улице темно.

О счастье

Право на счастье составляет самое неотъемлемое право человека.

Если вы удачно выберете труд и вложите в него всю свою душу, то счастье само вас отыщет.

